

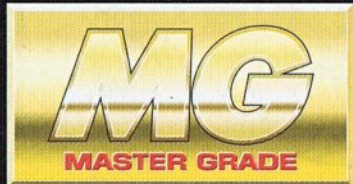

Shin Musha Gundam

真武者頑駄無 戦国の陣



真武者頑駄無
戦国の陣
マスターグレードモデル



真武者頑駄無

A.D.2007年。PS3用ゲームソフト「ガンダム無双」に、隠しキャラとして「武者ガンダム」が登場。この「武者ガンダム」は、1980年代後半にブレイクした「武者ガンダム」をカトキハジメ氏がリファインした「真武者頑駄無」を使用し、「ガンダム無双」発売イベントの試遊会における隠し球的なビッグニュースとして初お披露目された。ゲーム終盤の強力な対決相手として登場したその勇姿は、参加したゲーマーのみならず、多くのガンダムファンに度肝を抜いたのであった。

「武者ガンダム」とは、日本古来の鎧兜を身にまとった和風テイストのガンダムのことであり、且つ、そのバリエーション群の総称でもある。「ガンブラブーム」の興奮冷めやらぬ1985年。折しも「機動戦士Zガンダム」が放映中であり、男児向けのガンブラ情報の発信源でもあったコミックボンボン（講談社・刊）に大好評で連載されていたのが「プラモ狂四郎」である。「武者ガンダム」は、その'85年6月号のエピソードにおいて、主人公の狂四郎がライバルと戦うために作り上げたものである。元々ガンダムのデザインは、頭部の月代や髷、陣羽織風のシルエットなど、ザンボット3以来の鎧武者や侍装束の意匠を取り込んでいたため「武者」アレンジとは相性が良く、「武者ガンダム」の意匠は瞬刻に認知されていった。また、ガシャポンブームに伴うSD（スーパーディフォルメ）化の波に乗り、塩ビフィギュア、組立て玩具、キットのみならず、シリーズ化とともに独自のキャラクターやエピソードを含む世界観も続々と構築され、SDのカテゴリーにおいては戦国物やファンタジー編なども産み出されていった。一方、それらをスピノフする格好で、リアル頭身のアイテムもリリースされた。Mk-II、Z、ZZのハイメタルシリーズを改造した武者3体と、それに規格を合わせた騎士ガンダム、コマンドガンダムが玩具ルートで、新開発の「MSジョイント」を採用した武者頑駄無、摩摩屈、仁宇がホビールートで発売された。その後もSDおよび武者ガンダムは、ガンブラ、更には「ガンダム」そのもののエントリーアイテムとしてリリースされ続け、その流れは連続と受け継がれている。さらには中国の古典「三国志」になぞらえた「BB戦士 三国伝」シリーズまでも、武者系アイテムとして展開している。

2007年に発売された「ガンダム無双」に引き続き、2008年2月発売の「ガンダム無双 SPECIAL」では新たなキャラクターとして「武者ガンダムMk-II」が出現。より遊びの幅が広がる内容となった。

さらに、2008年12月に発売された「ガンダム無双2」ではマルチプラットフォームでのリリースとなり、キャラクター数を含め要素も大幅に追加され、より多くのゲームファン、ガンダムファンが楽しめることで話題となった。

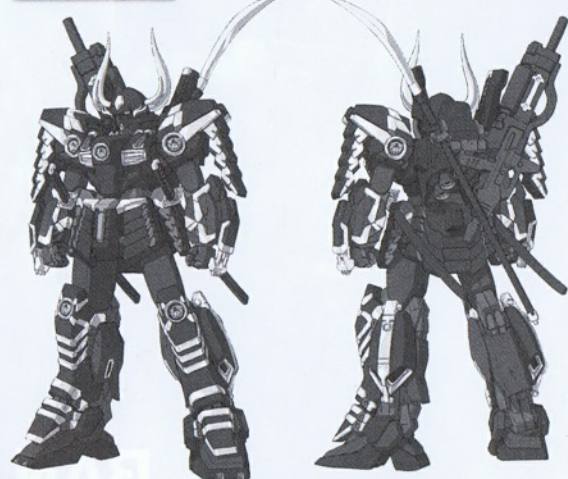

武者ガンダムMk-II

▼「ガンダム無双」用に、カトキハジメ氏により「真武者頑駄無」の名でリファインされた武者ガンダム。鎧武者の意匠とメカニカルな説得力が見事に融合した、ケレン味あふれるデザインとなっている。



イラスト・デザイン：カトキハジメ

火砲「種子島」

太刀「日輪丸」

槍「散光丸」

薙刀「電光丸」



◀リアル頭身の武者アイテム「モビルスーツ戦国伝」プラモデルシリーズ。武者ガンダムは月生白銅（ガンダリウム）製の鎧を纏う巨大武者であり、阿夢呂丸（あむろまる）の操縦で、日本制覇を狙う地怨党（じおんとう）と戦う、というバックストーリーが存在する。



組み立て前の基本説明

部品の向きに注意してください

※組み立て図中にVのついている部品は、形状や向きに注意して組み立ててください。

1 [胸部の組立]

(1) BODY UNIT

▶ E7 PCG (×2)

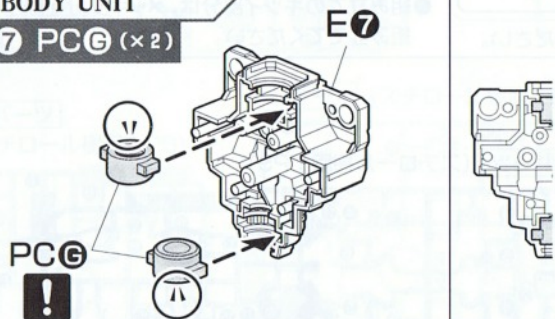

ガンダムデカールの貼りかた

①ガンダムデカールは、転写するマークを保護シートと一緒にマークより大きめに切り出してください。

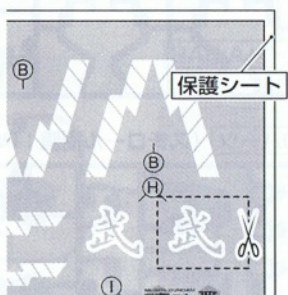
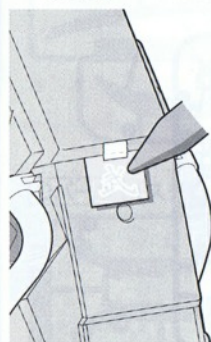

②保護シートをはがし、貼る位置を決めてから、ずれないようにセロハンテープ等で固定し、マークの上からボールペン等の先端の丸い物でこすりつけて定着させます。

③シートを静かにはがし、デカールが定着していない部分が残った場合はシートを元に戻し、その部分を再度こすりつけます。



※デカールを貼り間違えた場合は、セロハンテープ等ではがしてください。

説明書をよく読んで完成させましょう

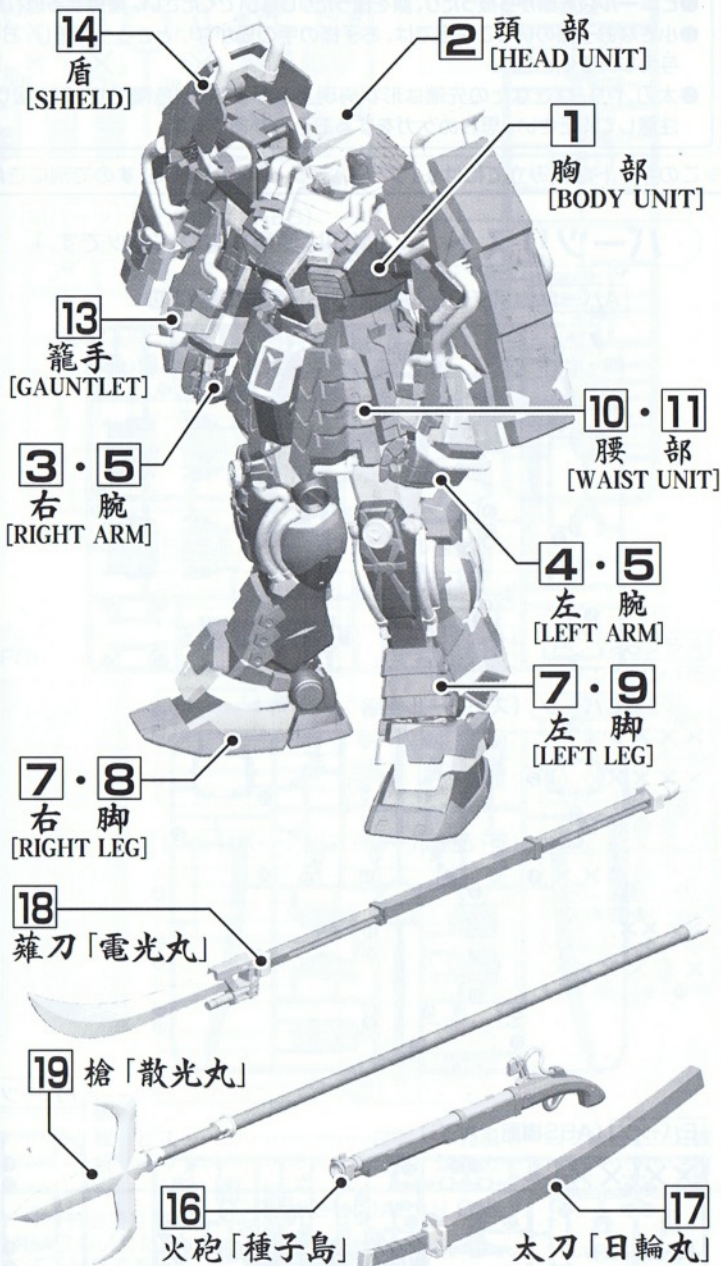

パーツの切り取りかた

①まず、パーツから少し離れた位置にニッパーの刃を入れて切り取ります。

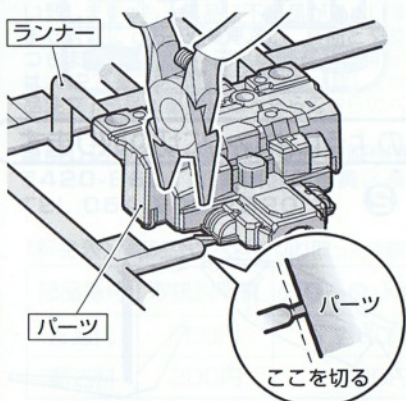

②パーツを切り離して持ちやすくしたところでゲート跡の処理に入ります。

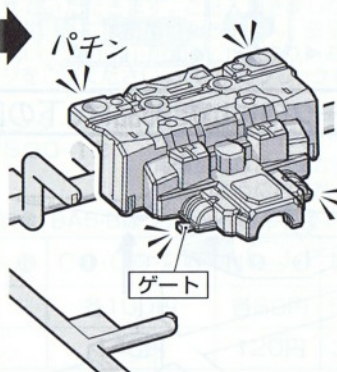

③ニッパーの刃をパーツに密着させてゲートを切り取れば、きれいに仕上がります。

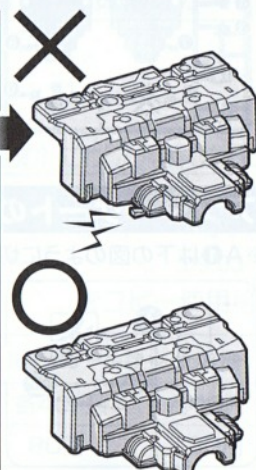
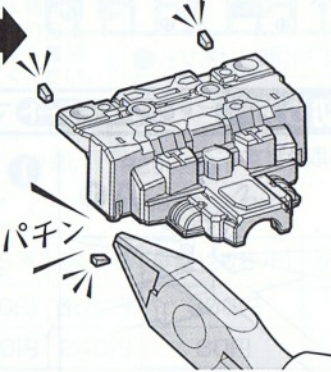

HOW TO

[基本説明]

PARTS LIST

[胸部] 1 BODY UNIT

[頭部] 2 HEAD UNIT

[腕部] 3~6 ARM UNIT

[脚部] 7~9 LEG UNIT

[腰部] 10~12 WAIST UNIT

[籠手+盾] 13~15 GAUNTLET & SHIELD

[武器] 16~20 WEAPONS

[脚台] 21 DISPLAY BASE

[シール] SEAL

△ 注意

必ずお読みください

- この商品の対象年齢は15才以上です。〈鋭い部品がありますので、安全上15才未満には適しません。〉
- 小さな部品があります。口の中には絶対に入れないでください。窒息などの危険があります。
- ビニール袋を頭から被ったり、顔を覆ったりしないでください。窒息する恐れがあります。
- 小さなお子様のいるご家庭では、お子様の手の届かないところへ保管し、お子様には絶対に与えないでください。
- 太刀、やり、なぎなたの先端は形状再現上とがっており危険です。取り扱いや保管場所に注意してください。思わぬケガをするおそれがあります。

※このキットの組み立てには+（プラス）ドライバーを使いますので別にご用意ください。

〈組み立てる時の注意〉

- 組み立てる前に説明書をよく読みましょう。
- 部品は番号を確かめ、ニッパーなどできれいに切り取りましょう。切り取った後のクズは捨ててください。
- 部品の加工の際の刃物、工具、塗料、接着剤などのご使用にあたっては、それぞれの取扱説明書をよく読んで正しく使用してください。
- 部品の中には、やむをえず、とがった所があるものもありますが、気をつけて組み立ててください。
- 塗装にはより安全な「水性塗料」のご使用をおすすめします。
- 組み立てのキツイ部分は、メッキ部分をはがして組み立ててください。

パーツリスト (X印は使用しないパーツです。)

Aパーツ (スチロール樹脂: PS) **アンダーゲート有り**

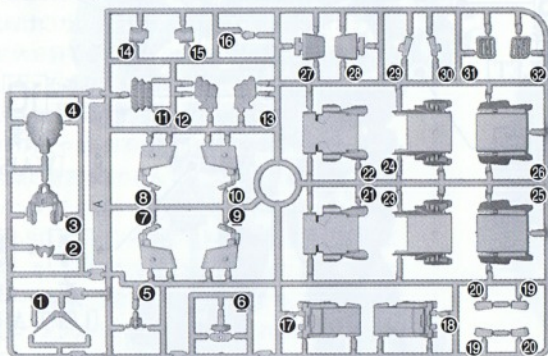

Bパーツ (スチロール樹脂: PS)

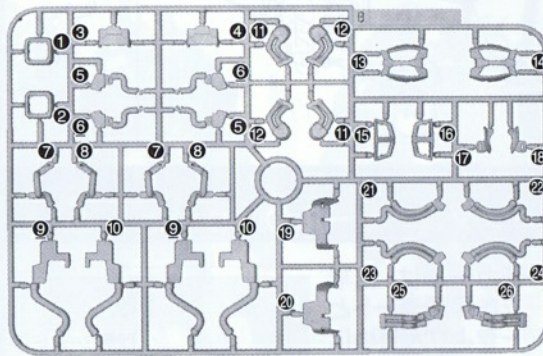

Cパーツ (スチロール樹脂: PS)

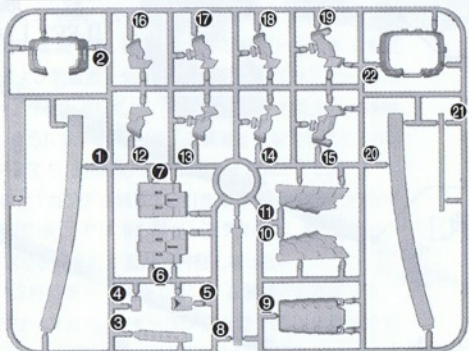

Dパーツ (スチロール樹脂: PS)

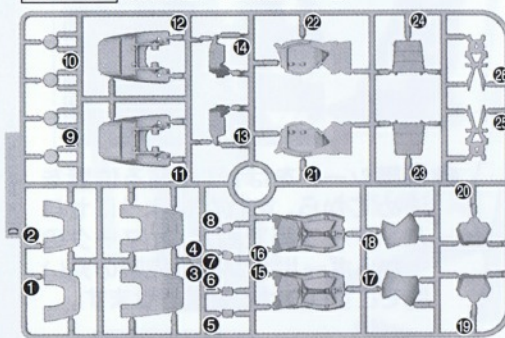

Eパーツ (ABS樹脂: ABS)

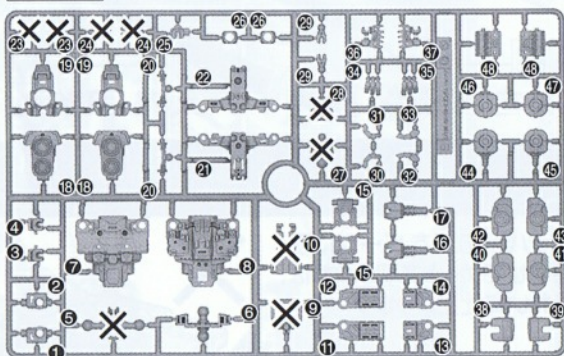

Fパーツ (スチロール樹脂: PS)

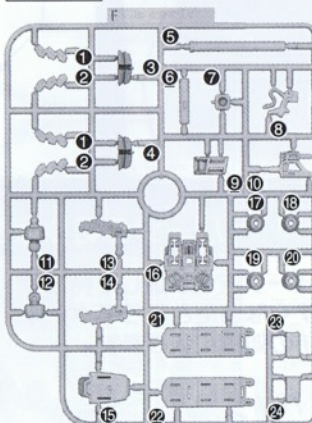

Gパーツ (スチロール樹脂: PS)

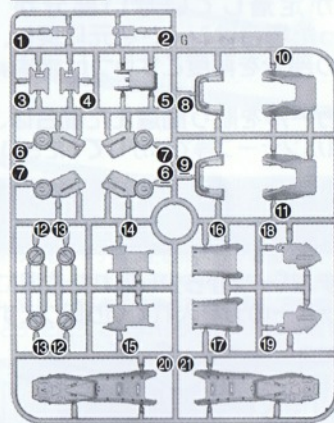

アンダーゲートの切り方

▶アンダーゲートマークの付いた部品は、下の図のようにキレイに切り取ります。

※A①は下の図のように切り取ります。

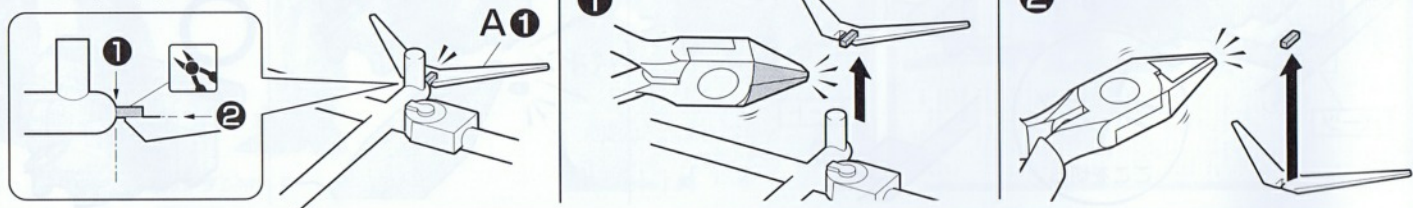

[基本説明] HOW TO
 [部品表] PARTS LIST
 [胸部] 1 BODY UNIT
 [頭部] 2 HEAD UNIT
 [腕部] 3～6 ARM UNIT
 [脚部] 7～9 LEG UNIT
 [腰部] 10～12 WAIST UNIT
 [電子+目出し] 13 GAUNTLET & SHIELD
 [武器] 16～20 WEAPONS
 [顯示ロケット] DISPLAY BASE
 [シール] SEAL

Hパーツ (スチロール樹脂: PS)

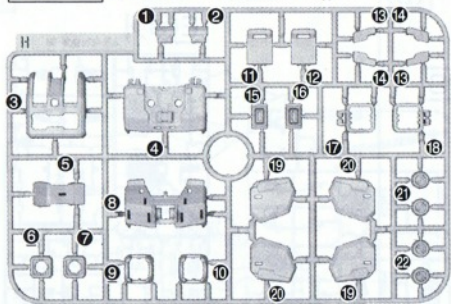

Iパーツ (スチロール樹脂: PS)

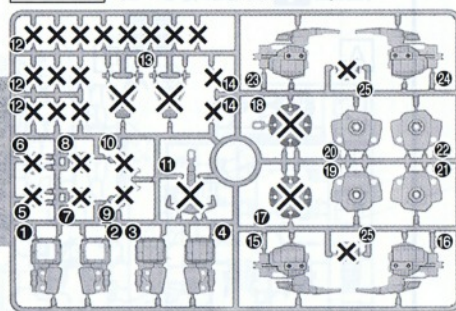

Jパーツ
(ABS樹脂: ABS)
(ポリプロピレン: PP)

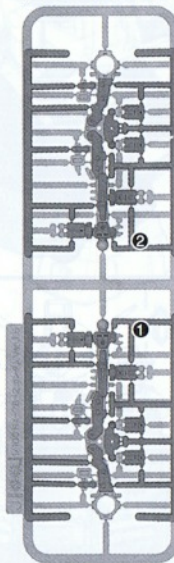

Kパーツ
(スチロール樹脂: PS)



Lパーツ (スチロール樹脂: PS)

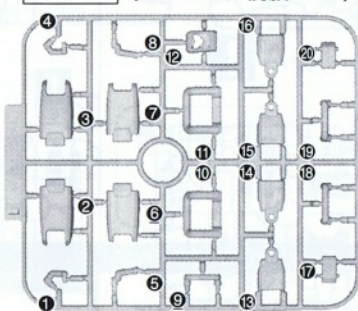

Mパーツ (ABS樹脂: ABS)

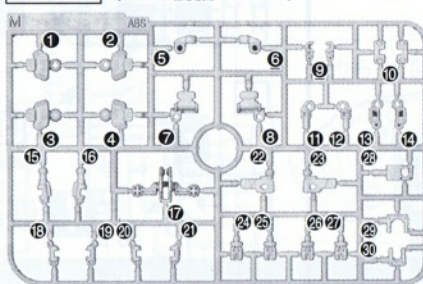

BA5-Bパーツ (スチロール樹脂: PS)

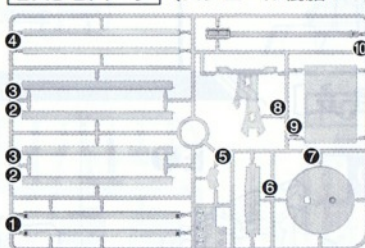

BA5-Aパーツ
(スチロール樹脂: PS)



PC-126プラス
(ポリエチレン: PE)

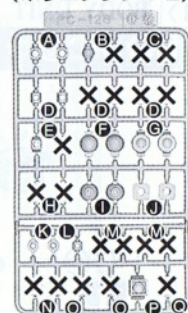

BA5-Bパーツ (スチロール樹脂: PS)

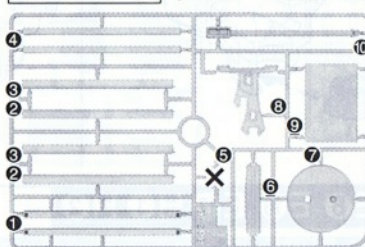

Nパーツ (スチロール樹脂: PS)

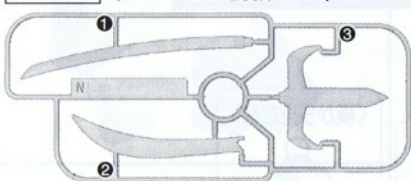

Oパーツ (スチロール樹脂: PS)

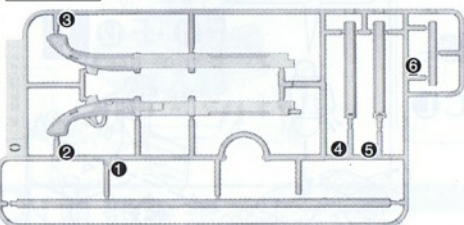

- カラーシール……………1枚
- マーキングシール……………1枚
- ガンダムデカール……………1枚
- ビス……………2本
- ネット……………2個
- 木札風ネームプレート…2枚
- 屏風カード……………2枚

【お買い上げのお客様へ】部品をこわしたり、なくした時は、「部品注文カード」に必要な部品の記号/番号/数量をはっきり書いて切り取り、郵便局で定額小為替をお買い求めいただき、封書(裏面に必ず、お客様のお名前、年齢、ご住所を明記してください。)にて下記までお申し込みください。なお、やむをえず部品注文カードをご使用できない場合には発送が遅れる場合がございます。ご了承ください。又、部品注文カードはコピー(拡大含む)での使用も可能です。代金は、料金表通りです。定額小為替は無記入(白紙)で同封してください。なお、部品の形状・重量で郵送料に過不足が生じることがあります。部品発送の際に表記額を超える時は不足分を請求、表記額以下の時には残額をお返しいたします。また、在庫がない場合には注文をお断りする場合がございます。その際は、お送り頂きました代金(為替)を返送いたします。但し、それ以外に掛かった手数料等は、お客様負担になりますので、ご了承の程、何卒よろしくお願い致します。もし部品に不良品がございましたら、その部品を切り取り、商品名を書いて、下記まで封書にてお送りください。良品と交換させていただきます。ご記入頂きました個人情報につきましては、商品・部品の発送及び情報の提供以外には使用いたしません。部品注文の方法は、HPでもご紹介しております。詳しくは<http://bandai-hobby.net>より▶お客様へ■部品注文「部品が必要になったらこちらのページをご覧ください。」の所をクリックしてください。

■申し込み先 (株)バンダイ静岡相談センター
〒420-8681 静岡県静岡市葵区長沼500-12
TEL 054-208-7520

・電話受付時間 月～金曜日
(祝日を除く) 10時～16時
・電話番号はよく確かめてお間違いのないようにご注意ください。

【料金表】●部品代、送料は切り取った1個の料金、BA5-Bはランナー1枚の料金です。

部品番号	取扱説明書	B1~25・K1~16	C1・C20・O1	N1~9	BA5-A	BA5-B	屏風(2枚セット)	シール・デカール類	その他
部品代	150円	各80円	各100円	各80円	500円	各600円	300円	各40円	各40円
郵送料	200円	120円	140円	120円	390円	240円	80円	80円	120円

FOR USE IN JAPAN ONLY.

部品注文カード

0158211

MGシリーズ
真武者頑駄無 戦国の陣

必要な部品の記号・番号・数量をかく

●注文された理由(○で囲む)(こわした/なくした)

・日中ご連絡可能な電話番号 () (才)

R2062531

'09.03

2009.03/T・ON

※コピー使用可

(基本説明) HOW TO
 (部品表) PARTS LIST
 (胸部) 1 BODY UNIT
 (頭部) 2 HEAD UNIT
 (腕部) 3~6 ARM UNIT
 (脚部) 7~9 LEG UNIT
 (腰部) 10~12 WAIST UNIT
 (籠手)+(盾) 13~15 GAUNTLET & SHIELD
 (武器) 16~20 WEAPONS
 (飾り台) 21 DISPLAY BASE
 (シール) SEAL

1 BODY

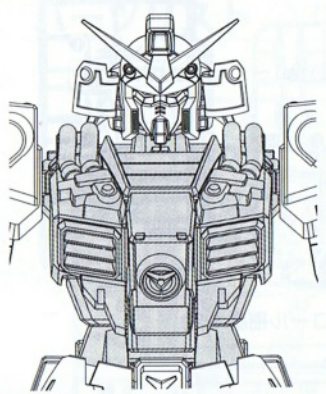
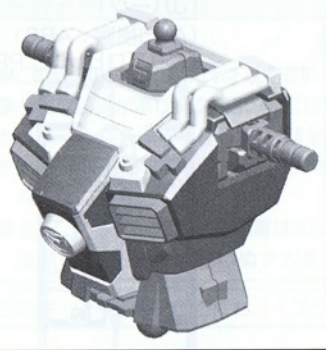

・組立 1 で使用するパーツ

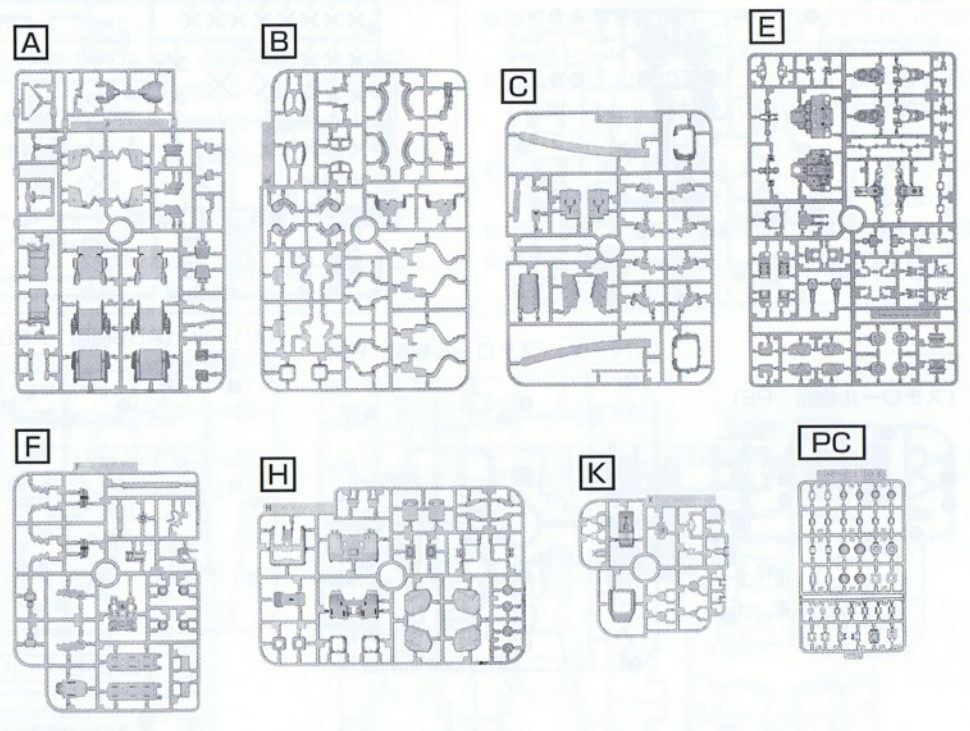

1 [胸部の組立]

<1> BODY UNIT

E7 PCG (x2)

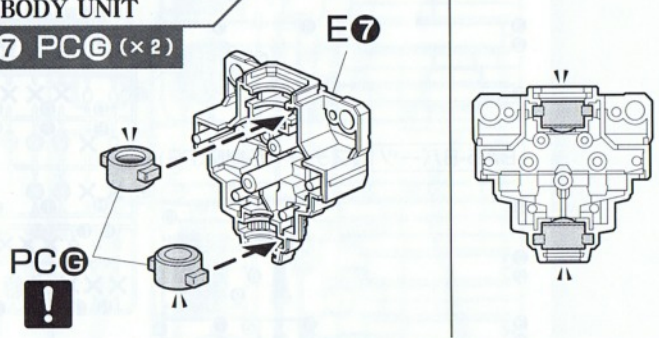

1 E1 E2 E8 E16 E17 H1 H2

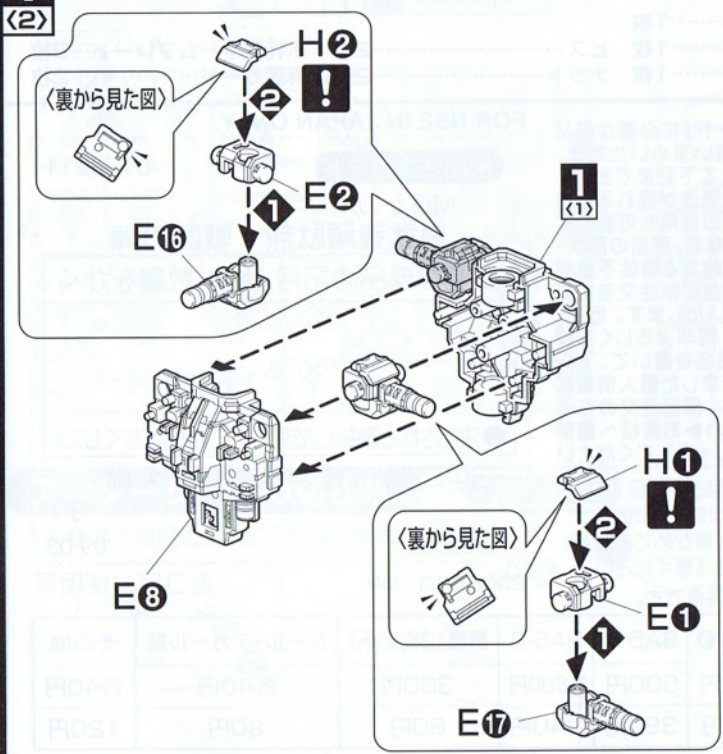

1 C22 F11 F12 H4 H8 PCL

<3>

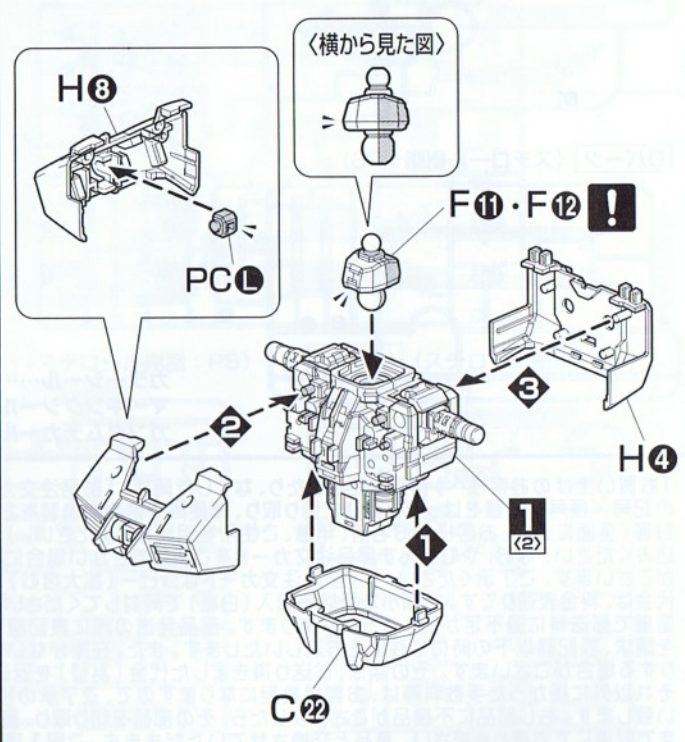

1 H6 K4 K13

<4>



※組立図中の記号説明
 ! 向きに注意して組み立てる

1 ▶ K6

(5)

1 ▶ A29 ~ A32 B25 B26 C2 E6

(6)

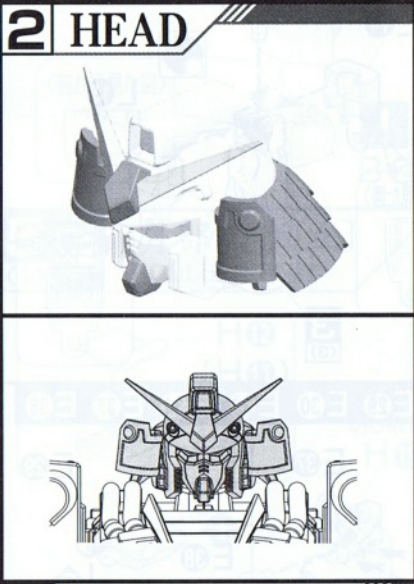

・組立2で使用するパーツ

A アンダーゲート有り

PC

・カラーシール

2 [頭部の組立]

(1) HEAD UNIT

▶ A2 ~ A6 PCB

2 ▶ A11 ~ A13

(2)

2 ▶ A1 A14 ~ A16

(3)

【基本説明】 HOW TO

【部品表】 PARTS LIST

【胸部】 BODY UNIT

【頭部】 HEAD UNIT

【腕部】 ARM UNIT

【脚部】 LEG UNIT

【腰部】 WAIST UNIT

【胴部】 GAUNTLET & SHIELD

【武器】 WEAPONS

【脚部】 DISPLAY BASE

【シール】 SEAL

(基本説明) HOW TO
 (部品表) PARTS LIST
 (胸部) 1 BODY UNIT
 (頭部) 2 HEAD UNIT
 (腕部) 3~6 ARM UNIT
 (脚部) 7~9 LEG UNIT
 (腰部) 10~12 WAIST UNIT
 (鎧手)+(盾) 13~15 GAUNTLET & SHIELD
 (武器) 16~20 WEAPONS
 (飾り台) 21 DISPLAY BASE
 (シール) SEAL

345 ARM

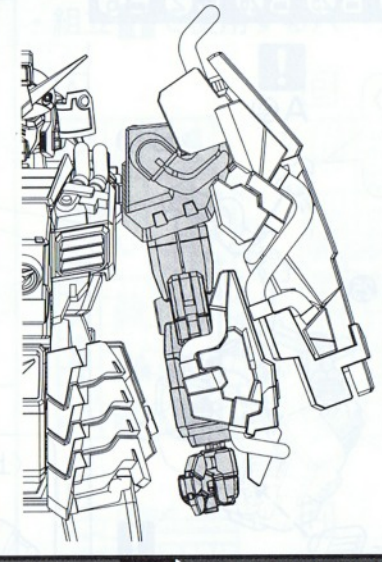

・組立3・4・5で使用するパーツ

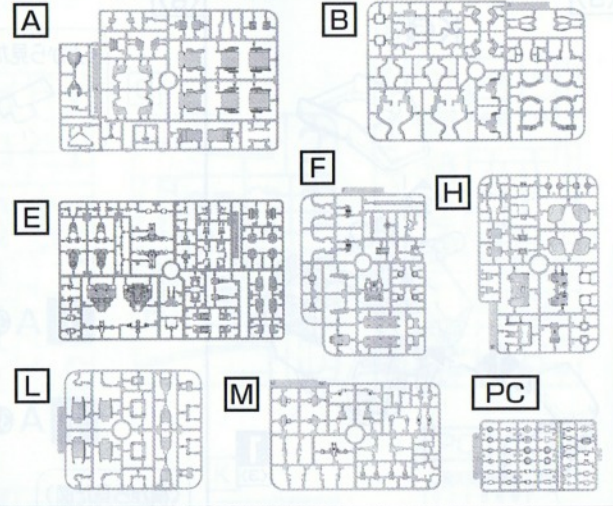

3 [右腕の組立]

(1) RIGHT ARM

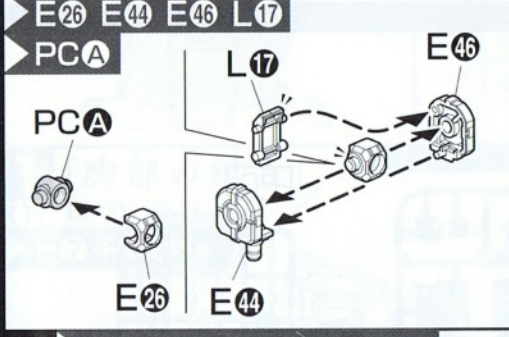

(2) E11 E13 E40 E42 PCJ
 PCK

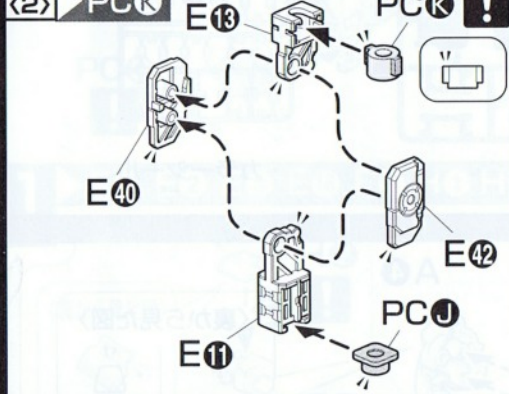

(3) H7 H21 H22

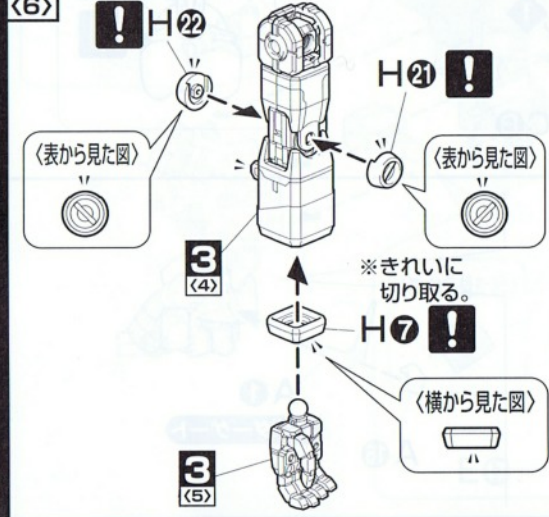

(3) B1 F24 H10 H18

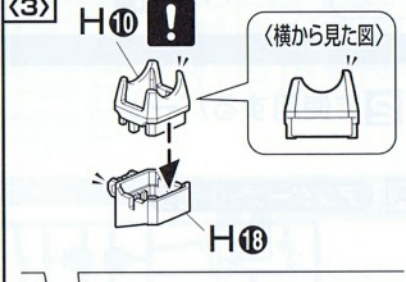

(3) L13 L14

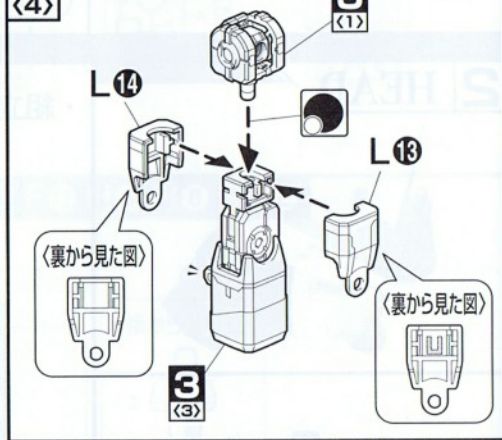

4 [左腕の組立]

(1) LEFT ARM

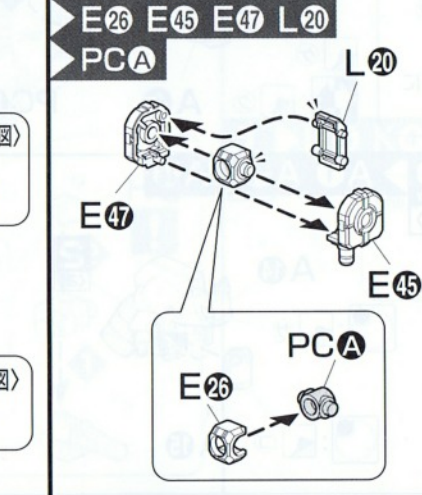

(2) E12 E14 E41 E43 PCJ
 PCK

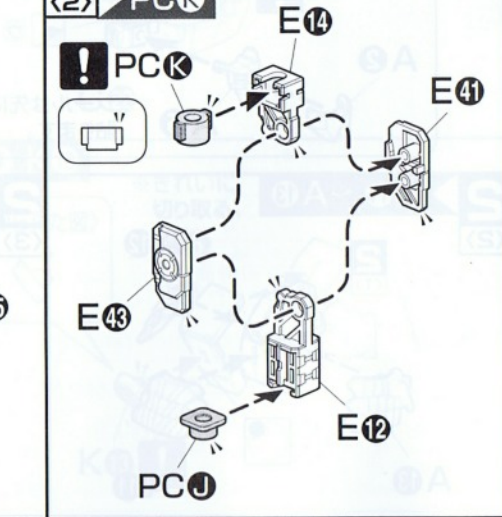

4 ▶ B2 F23 H9 H17



4 ▶ L15 L16

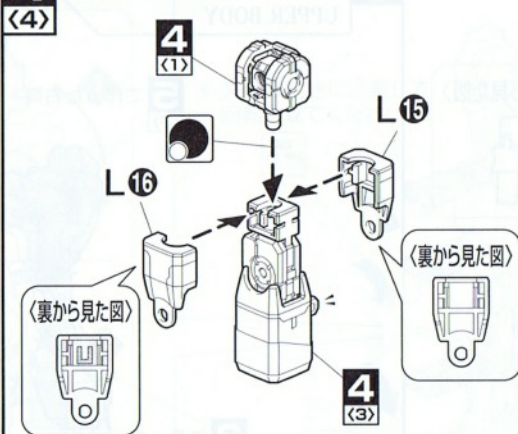

4 ▶ H6 H21 H22

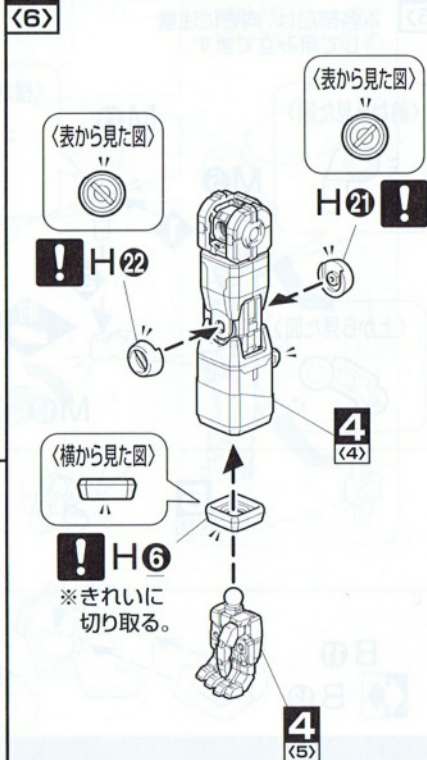

4 ▶ E29 E31 E32 E35 E36 E39

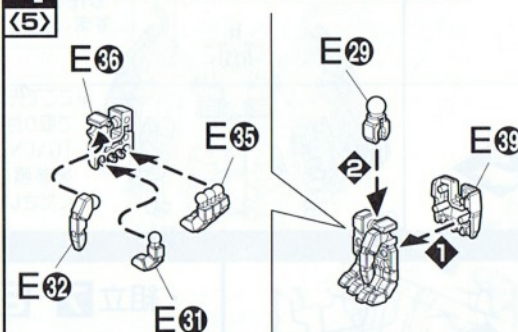

5 [肩部の組立] SHOULDER UNIT

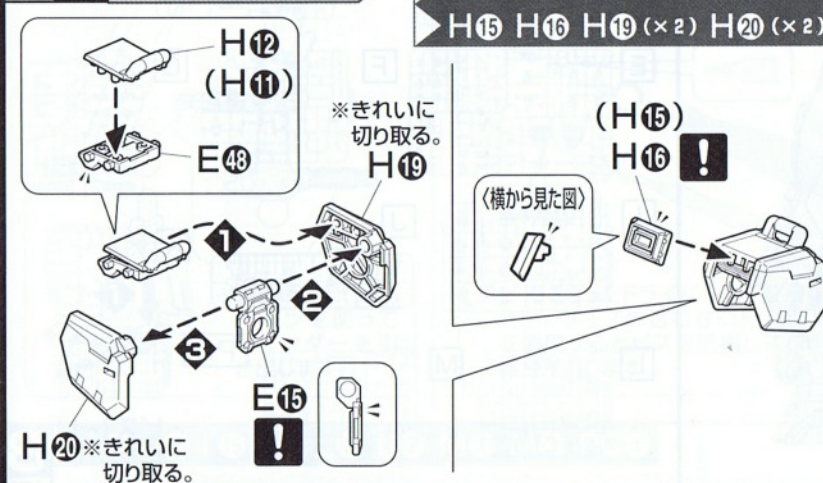

5 [右肩の組立] RIGHT SHOULDER UNIT

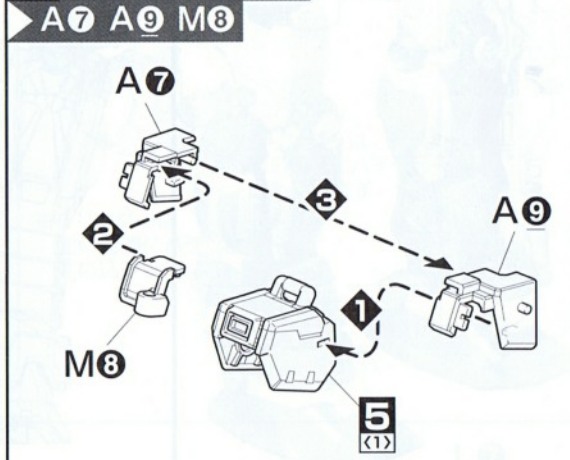

5 ▶ B11 B12 M6 M12 M14

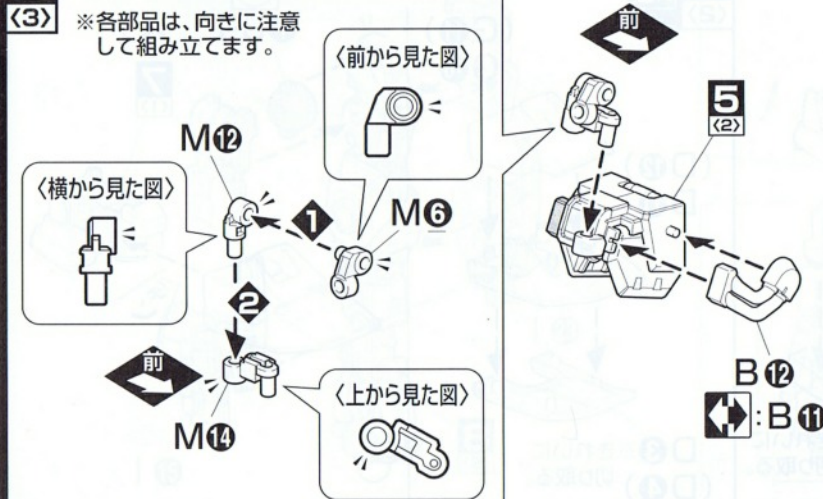

5 [左肩の組立] LEFT SHOULDER UNIT

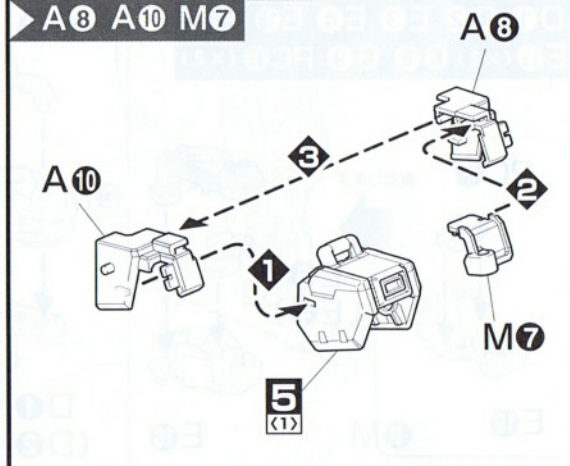

HOW TO PARTS LIST BODY UNIT HEAD UNIT ARM UNIT LEG UNIT WAIST UNIT GAUNTLET & SHIELD WEAPONS DISPLAY BASE SEAL

(基本説明) HOW TO

(部品表) PARTS LIST

(胸部) 1 BODY UNIT

(頭部) 2 HEAD UNIT

(腕部) 3~6 ARM UNIT

(脚部) 7~9 LEG UNIT

(腰部) 10~12 WAIST UNIT

(腕手)+(盾) 13~15 GAUNTLET & SHIELD

(武器) 16~20 WEAPONS

(飾り台) 21 DISPLAY BASE

(シール) SEAL

5 ▶ B11 B12 M5 M11 M13

(5) ※各部品は、向きに注意して組み立てます。

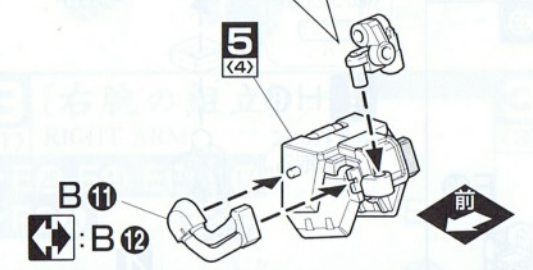
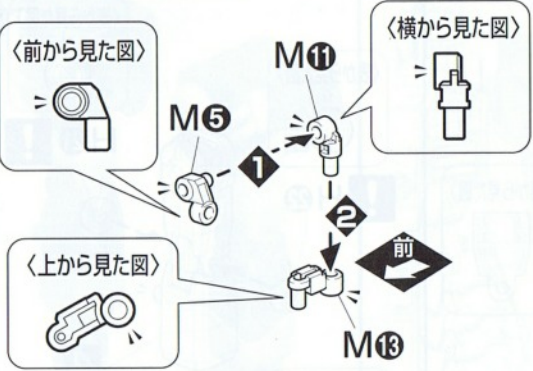

6 [上半身の完成]

UPPER BODY

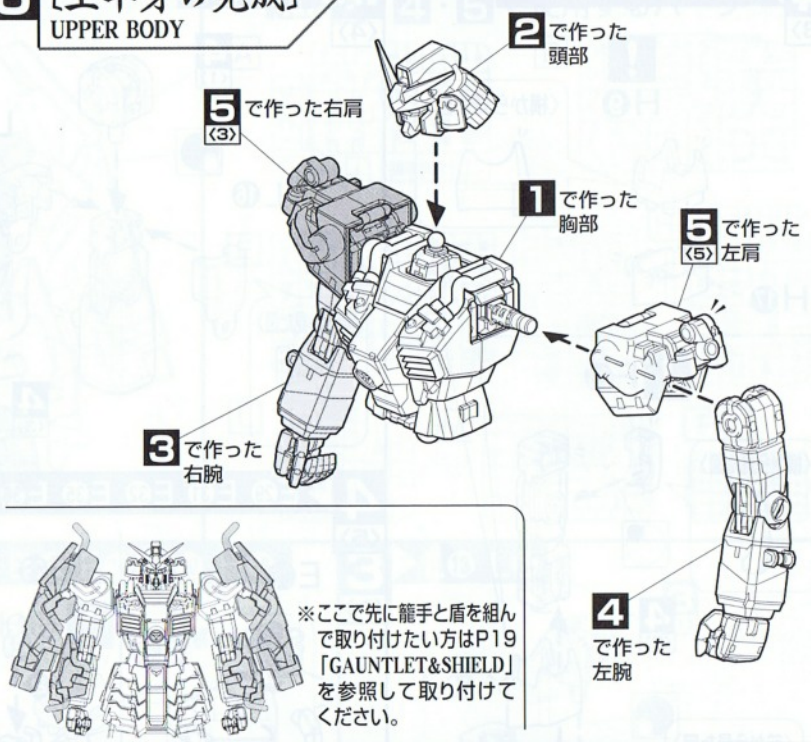

7 8 9 LEG

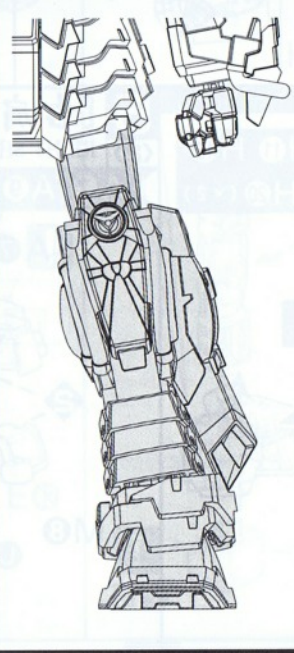

・組立7・8・9で使用するパーツ

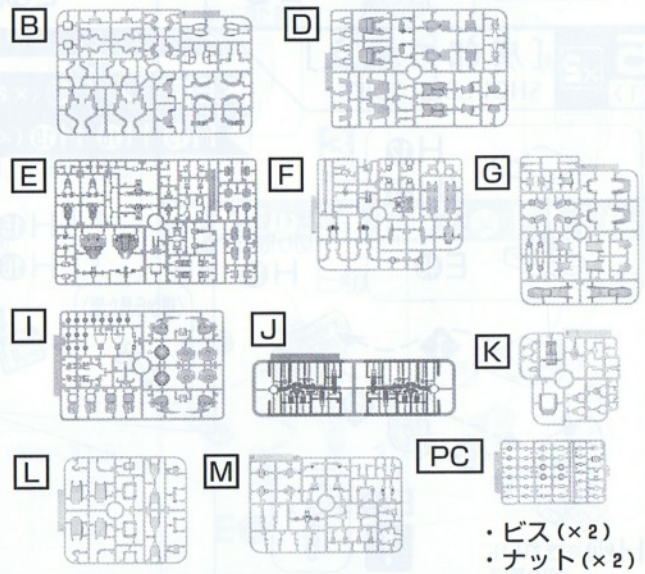

7 (1) [脚部の組立]

LEG UNIT

- ▶ D1 D2 E3 E4 E18 (×2)
- ▶ E19 (×2) G8 G9 PC F (×2)

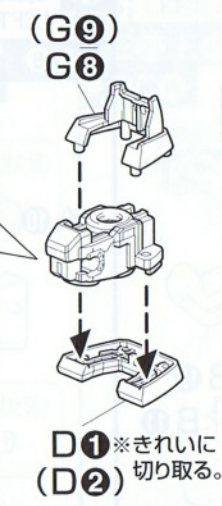
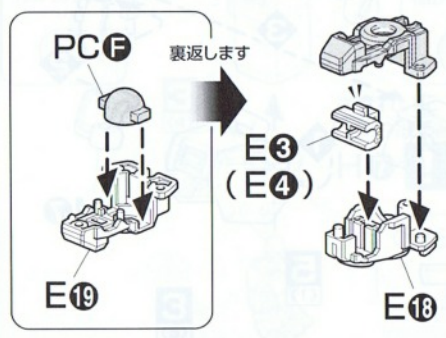

7 (2) ▶ D3 D4 D11 D12 G10 G11

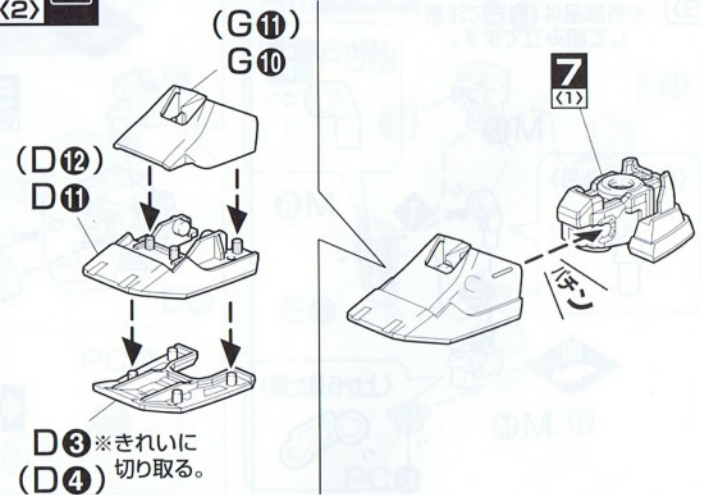

8 [右脚の組立]

<1> RIGHT LEG

J2

J2

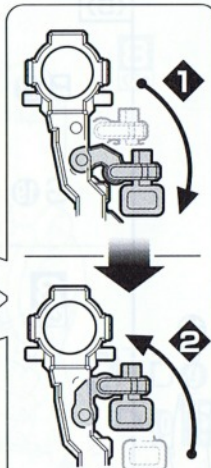
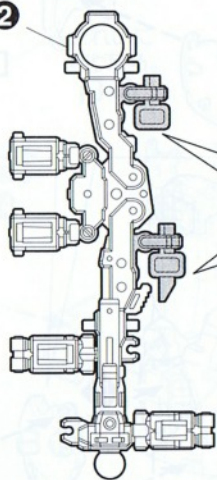

※図のように引きだして、戻します。

※矢印の向きに注意して回転させてください。

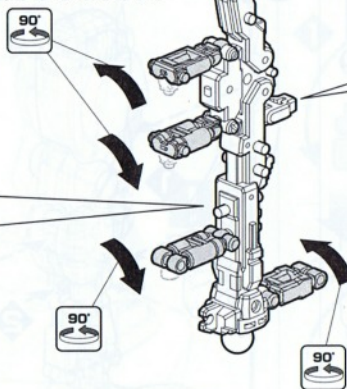

※補助パーツは指で押しはしません。

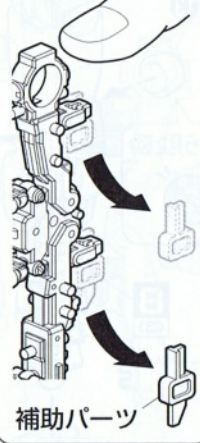

補助パーツ

8 > | 21 | 22

<2>

8 (1)

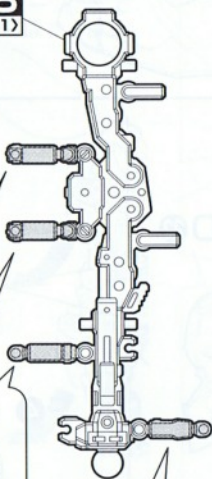

補助パーツ



※図のように、補助パーツを使ってシリンダーを引き出します。



ビス

| 22 ナット



※シリンダーは図の位置にパチッとはめ込みます。

※シリンダーは図の位置にパチッと
はめ込みます。

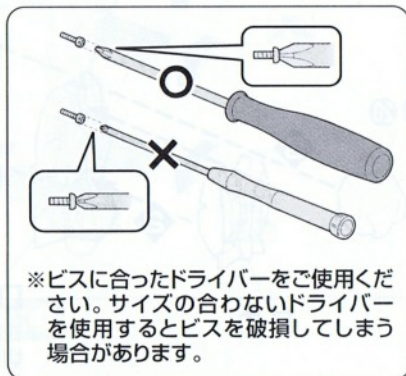

※ビスに合ったドライバーをご使用ください。サイズの合わないドライバーを使用するとビスを破損してしまう場合があります。

8 > | 2 | 3 | 15 | 23 | L3 | L7 | M1 | M3 | PC1

<3>

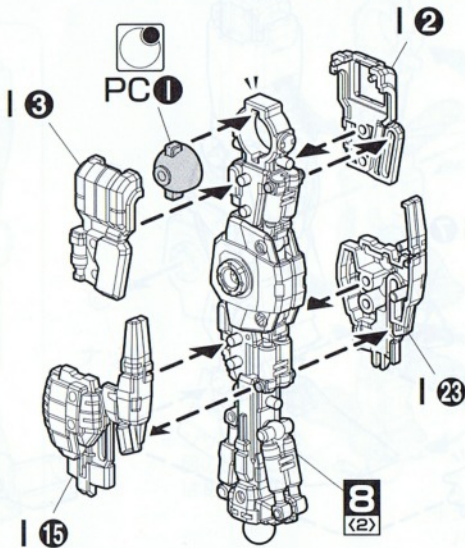

| 3

PC1

| 2

| 23

8 (2)

| 15

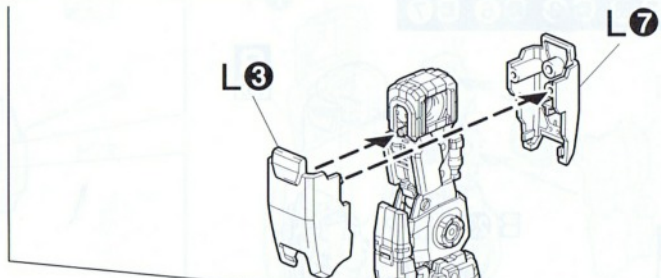

L3

L7

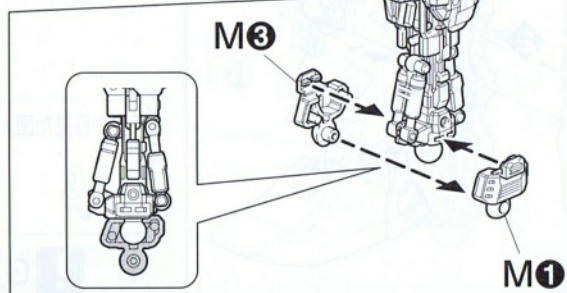

M3

M1

※組立図中の記号説明

90° 数値に合わせて回転させます。

ビスの締めすぎに注意

先に組み立てる

【基本説明】 HOW TO
 【部品表】 PARTS LIST
 【胸部】 1 BODY UNIT
 【頭部】 2 HEAD UNIT
 【腕部】 3~6 ARM UNIT
 【脚部】 7~9 LEG UNIT
 【腰部】 10~12 WAIST UNIT
 【左手】 + 左手 13~15 GAUNTLET & SHIELD
 【武器】 16~20 WEAPONS
 【脚の台座】 21 DISPLAY BASE
 【シール】 SEAL

【基本説明】 HOW TO

【部品表】 PARTS LIST

【胸部】1 BODY UNIT

【頭部】2 HEAD UNIT

【腕部】3~6 ARM UNIT

【脚部】7~9 LEG UNIT

【腰部】10~12 WAIST UNIT

【(籠手)+(盾)】13~15 GAUNTLET & SHIELD

【武器】16~20 WEAPONS

【飾り台】21 DISPLAY BASE

【シール】 SEAL

8 ▶ E20 G12 G13 G15 G17 G21

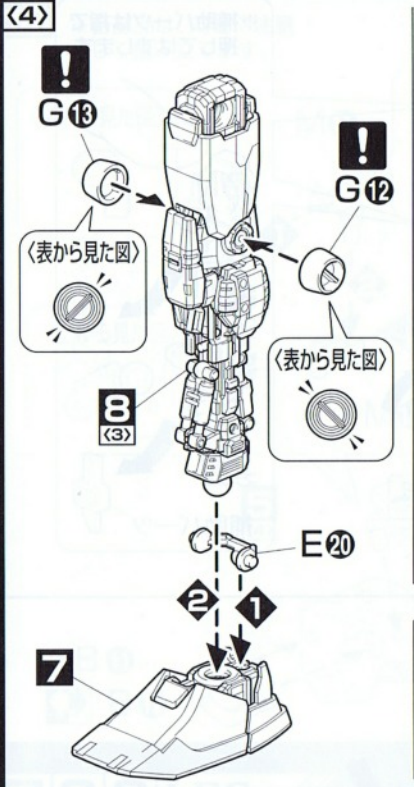

8 ▶ B17 B21 D5 D18 G19

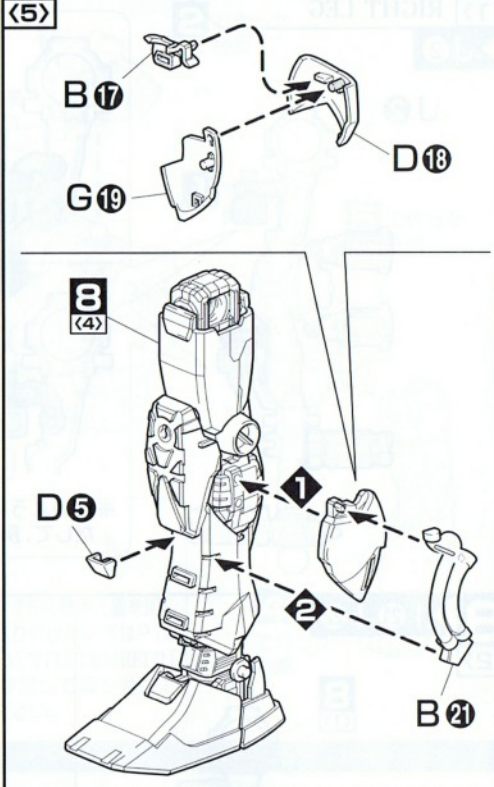

8 ▶ D24 F1 F2

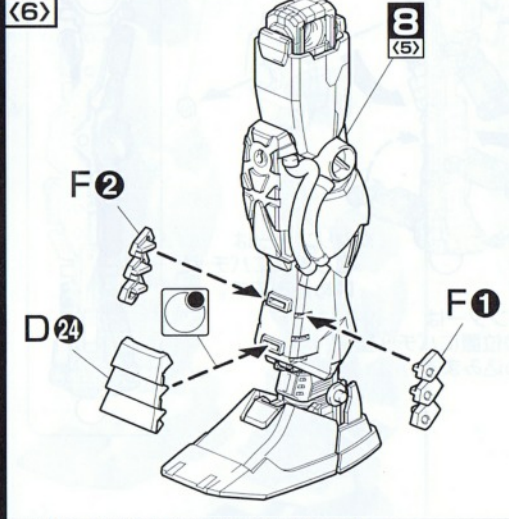

8 ▶ B14 B16 D16 D20 D22 F4

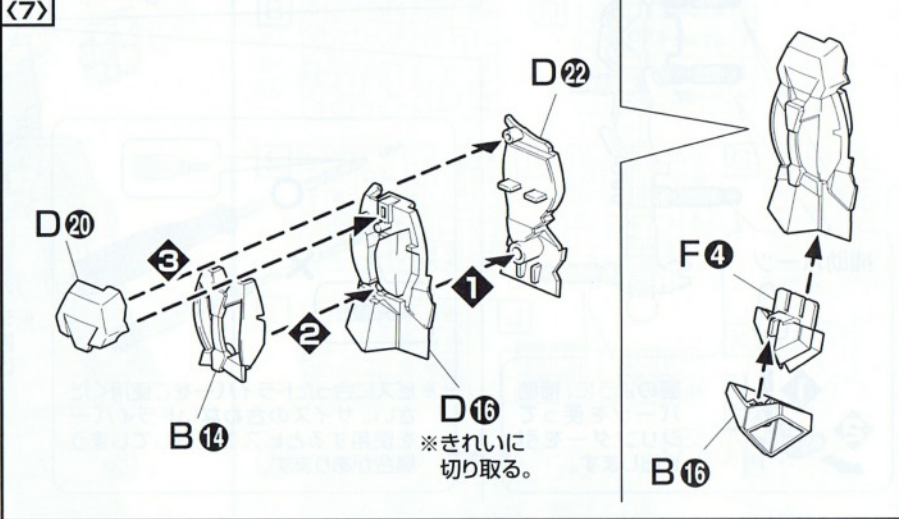

8 ▶ B23 G3 G6 G7

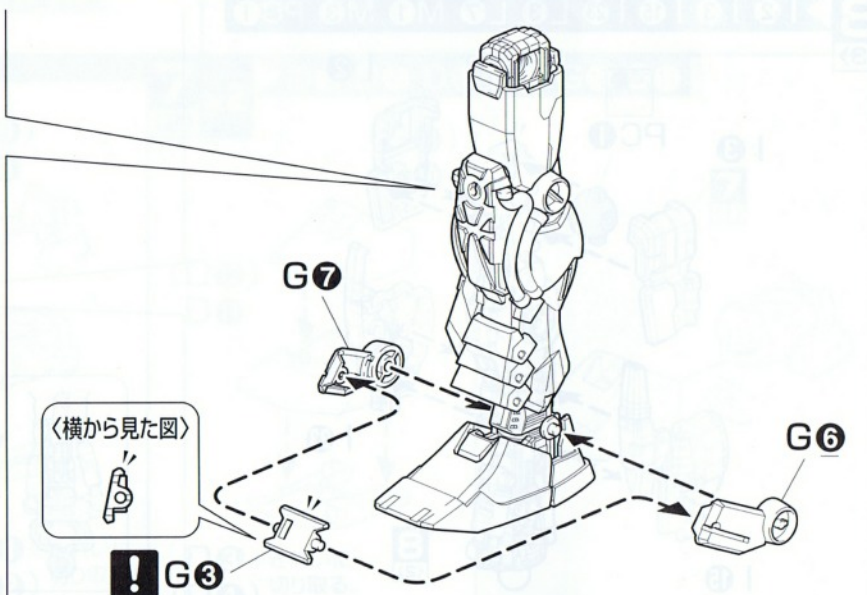
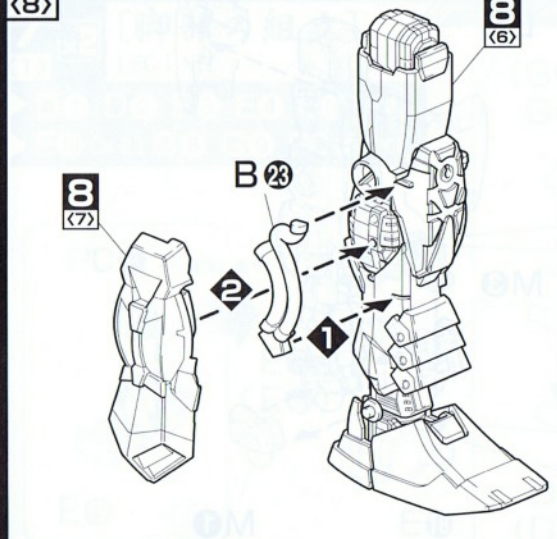

8 B19 D8~D10 D14 D26 K12

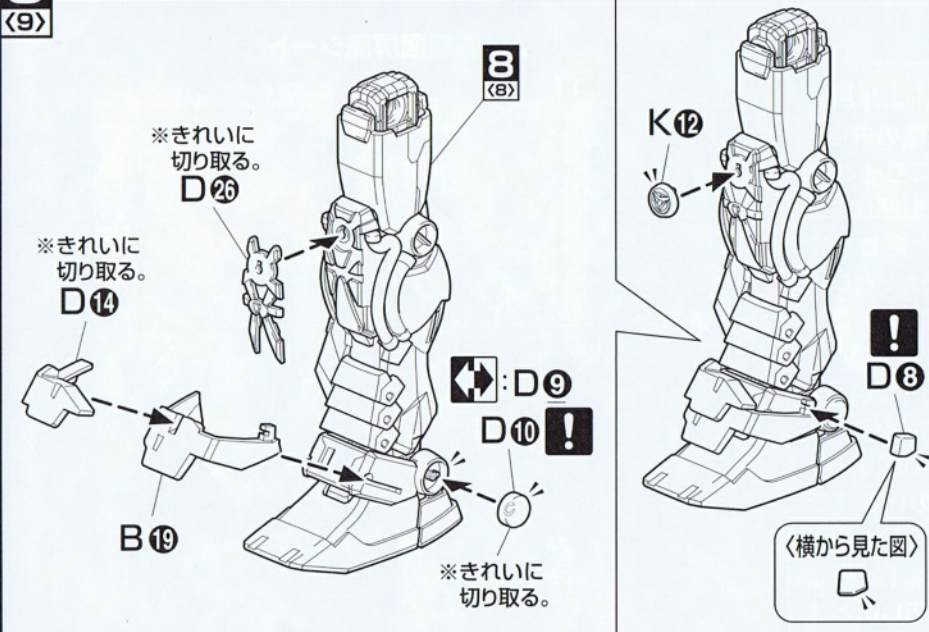

9 [左脚の組立]

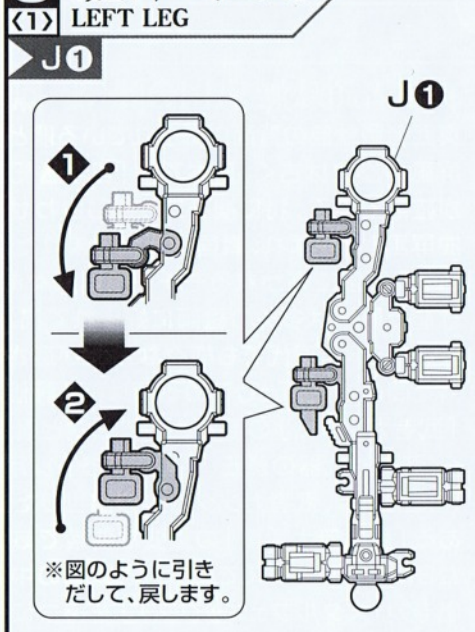

9 (2)

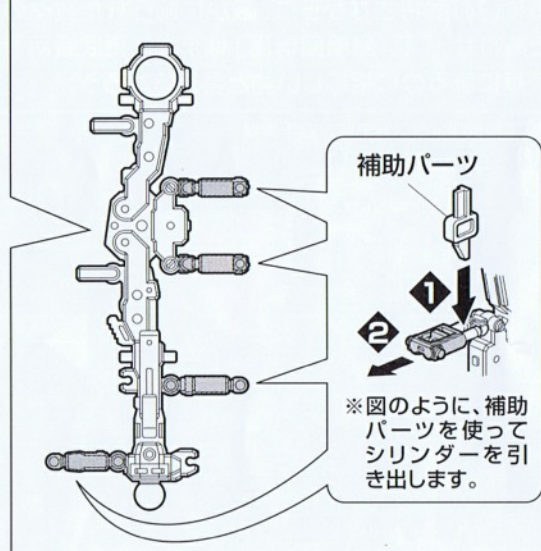
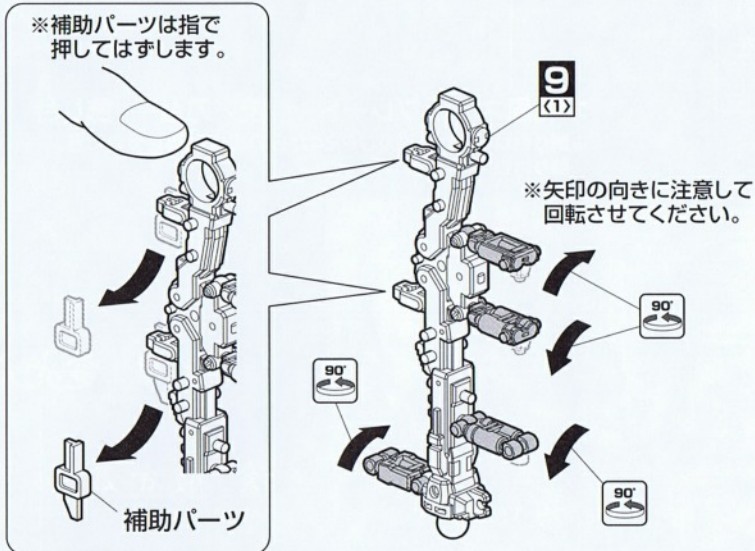

9 | 1 | 4 | 16 | 19 | 20 | 24 PC1

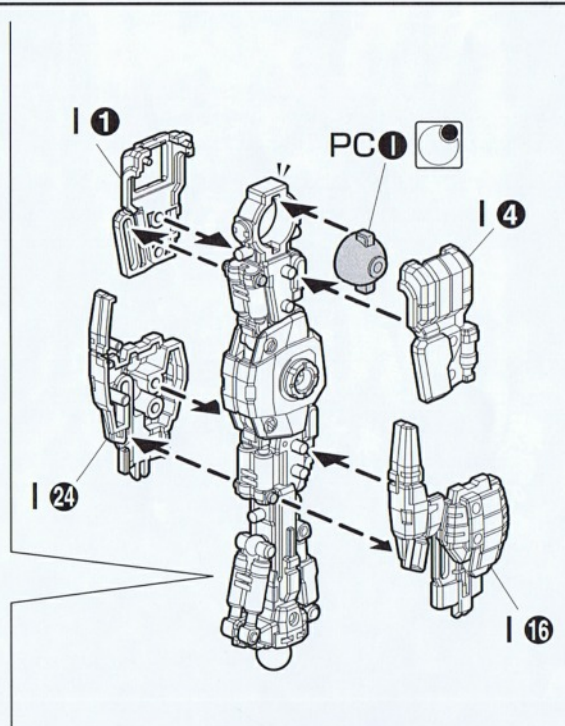
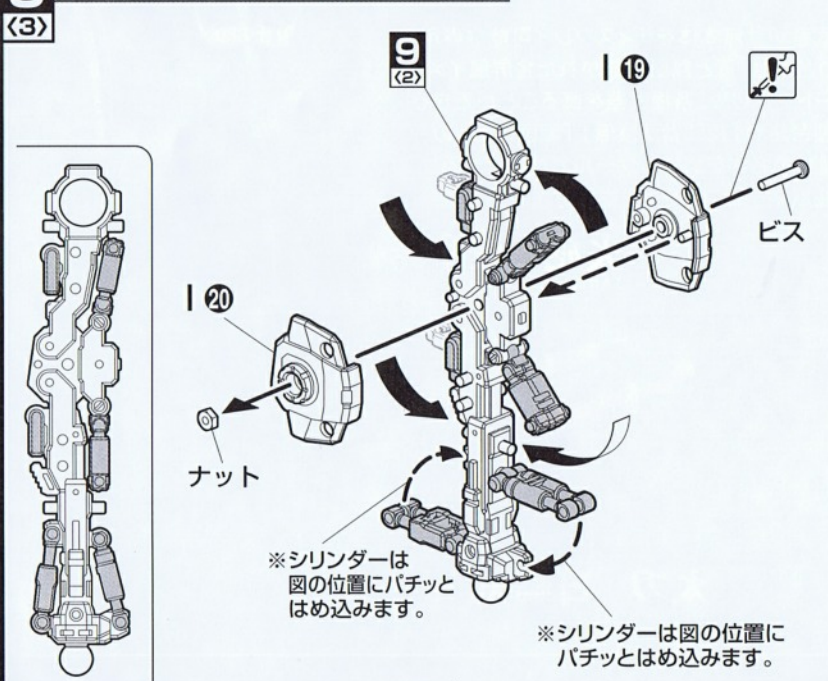

【基本説明】 HOW TO

【部品表】 PARTS LIST

【胸部】 1 BODY UNIT

【頭部】 2 HEAD UNIT

【腕部】 3~6 ARM UNIT

【腿部】 7~9 LEG UNIT

【腰部】 10~12 WAIST UNIT

【腕部】 + 【胸部】 13~15

【武器】 16~20 WEAPONS

【脚部】 21 DISPLAY BASE

【シール】 SEAL

Shin Musha Gundam

真武者頑駄無 戦国の陣「龍・鳳凰図屏風」

真武者頑駄無の背面に飾られている龍と鳳凰の屏風。屏風の歴史は古く、日本では「日本書紀」にもその名が確認できる。特に襖を二枚綴り合わせた形態は「二曲屏風」と呼ばれ、戦国時代に生まれた物と言われている。屏風に描かれるモチーフは様々あるが、とりわけ龍と鳳凰は多くの絵師に好まれて描かれた事で馴染みが深く、現代でも様々な作品が遺され、日本国内外を問わず芸術としての価値は高く評価されている。「武者ガンダム」の歴史の中でも龍と鳳凰は関係が深く、武者や武器の意匠、名称等に多く採用されている。特に鳳凰は、武者ガンダム達の出世した姿の代表格である「頑駄無大將軍」の重要な要素であり、SDガンダムBB戦士シリーズで綴られる物語の中では「結晶鳳凰(クリスタルフェニックス)」を持つに相応しいとされる者がその力を得て、大將軍となる事が出来る。合戦に臨む武将さながらに、厳かに飾られた数々の武具とあわせ、「龍・鳳凰図屏風」はまさに真武者頑駄無を豪華に飾るのに相応しい物と言えるだろう。

龍・鳳凰図屏風イラスト作成：森下直親



真武者頑駄無本体をディスプレイ可能な専用の飾り台には、龍と鳳凰が描かれた金屏風イメージシートをはじめ、各種武器を飾ることができる各種台座や「真武者頑駄無」「戦国の陣」の2種類の名称を箔押しシールで再現できる木札風ネームプレート2枚が付属。

火砲『種子島』
TANEGASHIMA

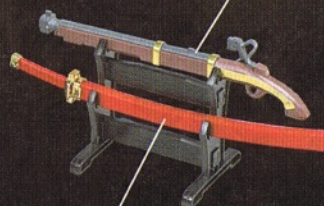

太刀『日輪丸』
NICHIRINMARU



龍・鳳凰図屏風シート

槍/薙刀台

木札風ネームプレート 銃/刀台 飾り台

※飾り台は、上の写真及びP24からの組立説明を参考に各パーツを飾り付けてください。

薙刀『電光丸』
DENKOU MARU

槍『叡光丸』
SANKOUMARU

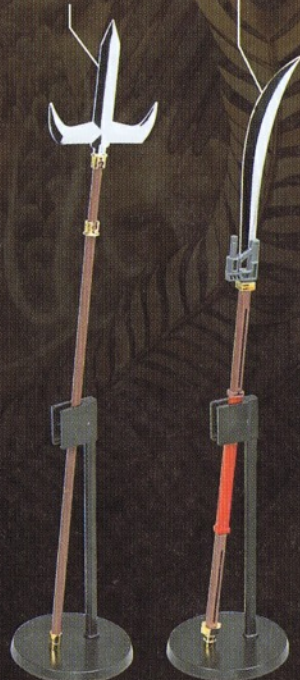



肩関節の可動軸により、肩の入った力強いアクションが可能。



巨大な肩アーマーは基部の多重関節により、真武者頑駄無のアクションを妨げる事なく可動。

機体各部の紋章や、複雑な面で構成された鎧に絡みつく組紐の様なパイプディテールを再現。

武器保持用のピンと手首の可動により、様々なアクションに対応。



※写真はバンダイプラモデルアクションベース1(別売り)を使用しています。

脚部フレームは一体成型の特殊パーツを使用し、ギミックと精密感を追求。爪先は大きく可動し、高い接地性を表現。

股関節にスライドギミックを採用し、膝立ち等のポージングを自然に再現。

腰アーマーは裏打ちの構造により、表面がしなやかに軋む『鎧らしさ』を再現。



真武者頑駄無の活躍

「ガンダム無双」シリーズで最強クラスのキャラクターとして一躍話題になった“武者ガンダム”は、作品ごとにその立ち振る舞いに多少の変化があり、その点においても謎の多い存在である。開発者、開発経緯を含め全てが不明であり、機体自体に不思議なものがあり自ら行動していた記録も残されているものの、「ガンダム無双2」ではその兆候は見られない。機体そのものの性能は非常に高く、格闘と防御においては全機体中トップである。槍と薙刀を使った乱舞や突進、居合い斬りのように繰り出す衝撃波はどれも強力で、幾多の敵を一瞬で蹴散らす事が可能である。その強大な力の前には、何者もひれ伏すのみ…とされている。



▲SP攻撃レベル1。槍と薙刀を使った乱舞。
※画面は「ガンダム無双 SPECIAL」のものです。



▲レベル2。槍と薙刀を合体させ、突進する！



▲そしてレベル3。居合い斬りの様なアクションで、巨大な衝撃波を打ち出す！

(基本説明) HOW TO

(部品表) PARTS LIST

(胸部) 1 BODY UNIT

(頭部) 2 HEAD UNIT

(腕部) 3~6 ARM UNIT

(脚部) 7~9 LEG UNIT

(腰部) 10~12 WAIST UNIT

(籠手)+(盾) 13~15 GAUNTLET & SHIELD

(武器) 16~20 WEAPONS

(飾り台) 21 DISPLAY BASE

(シール) SEAL

9 ▶ E20 G12 G13 L2 L6 M2 M4

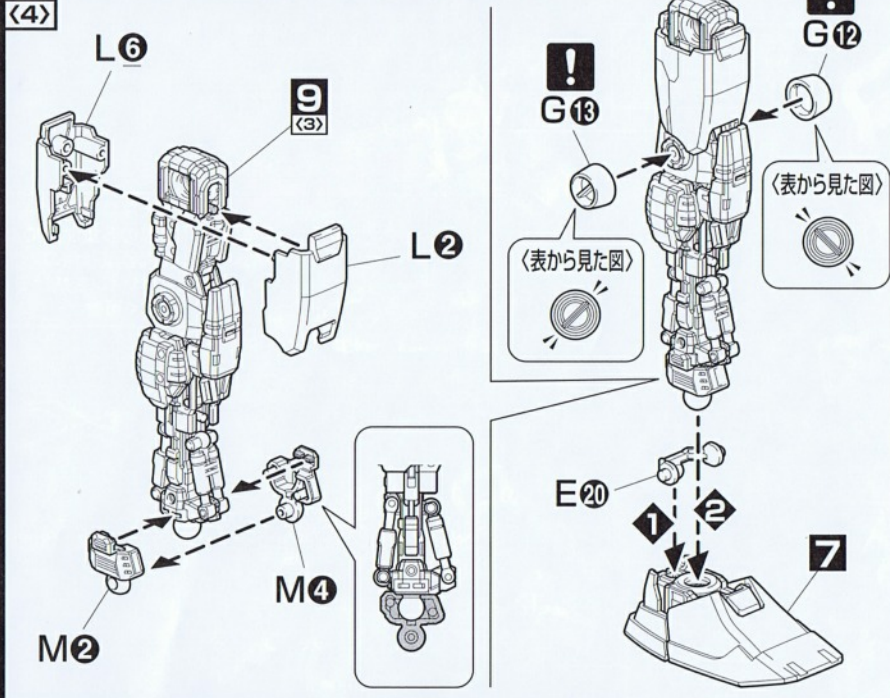

9 ▶ G14 G16 G20

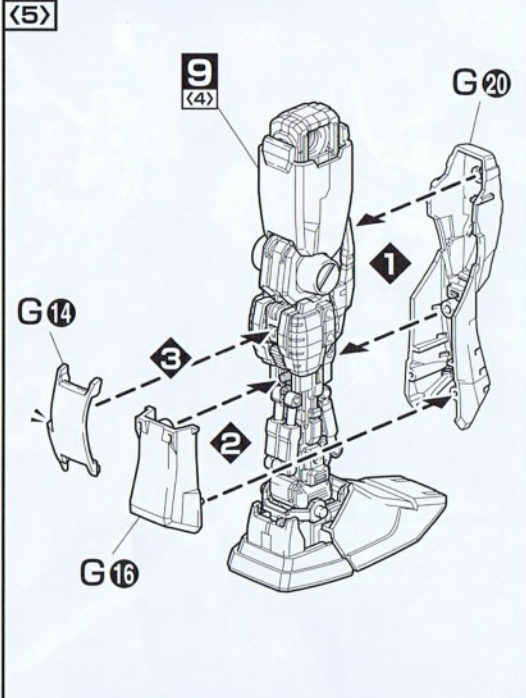

9 ▶ B18 B22 D6 D17 D23 F1 F2 G18

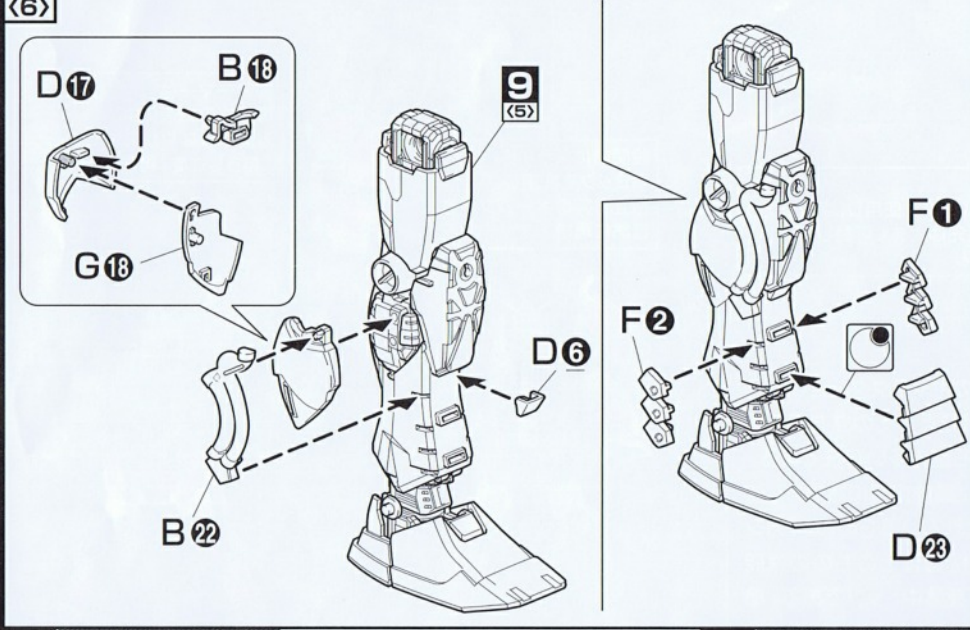

9 ▶ B13 D15 D19 D21

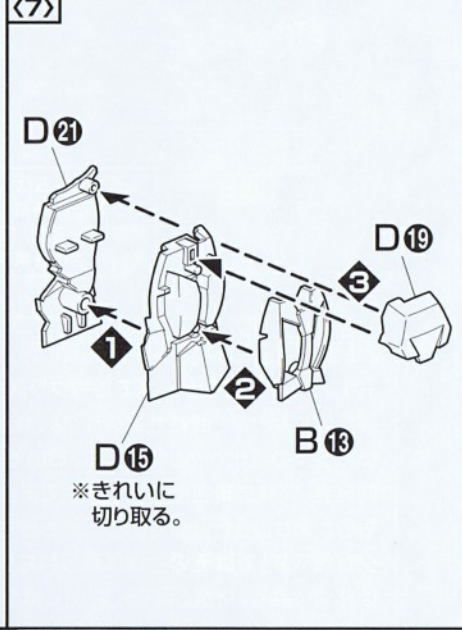

9 ▶ B15 B24 F3

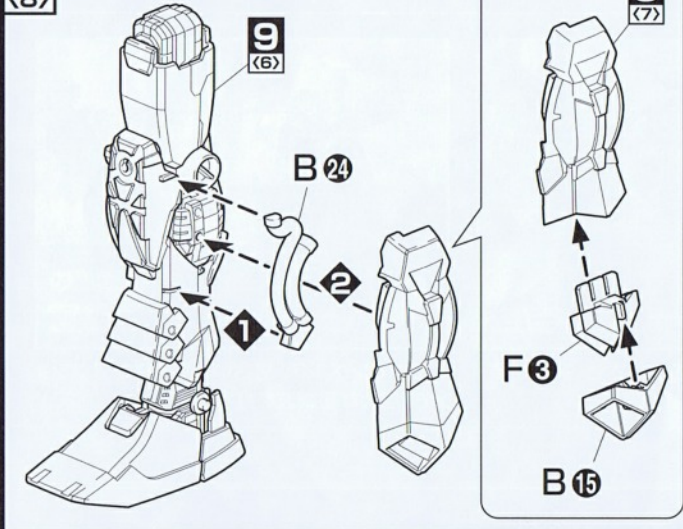

9 ▶ G4 G6 G7

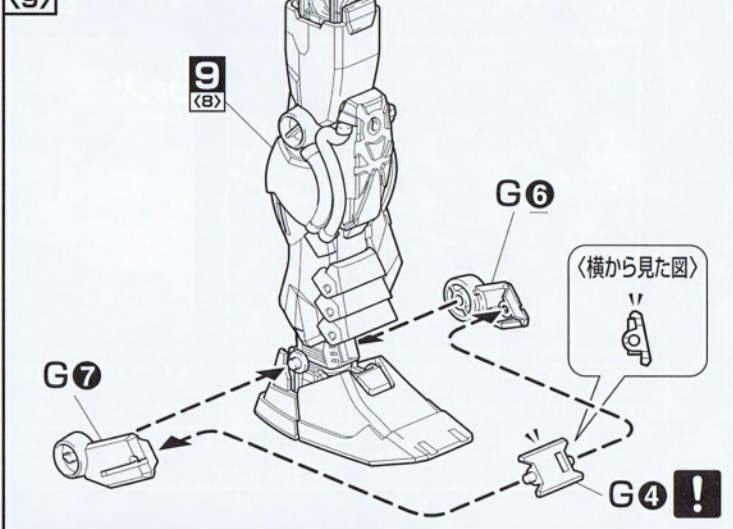

9 ▶ B20 D7 D9 D10 D13 D25 K11

(10)

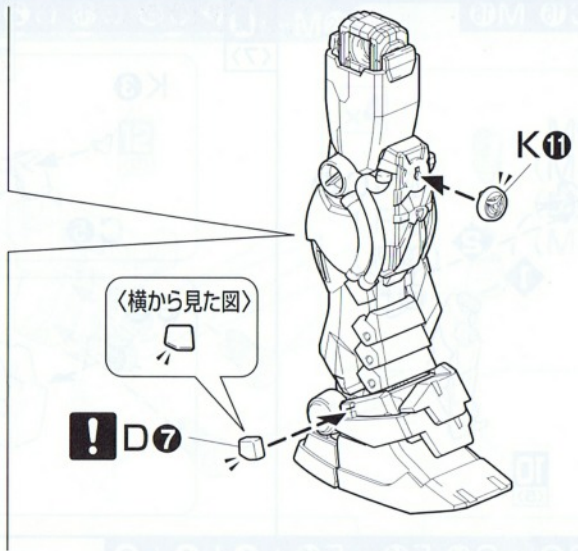
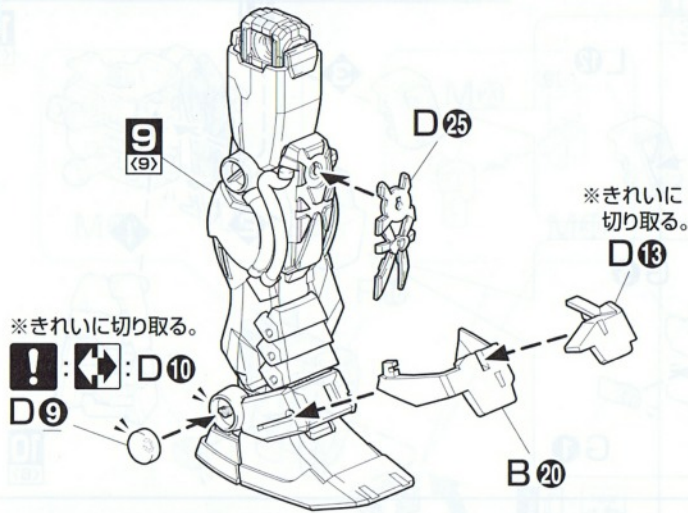

10 11 12 WAIST

・組立 10・11・12 で使用するパーツ

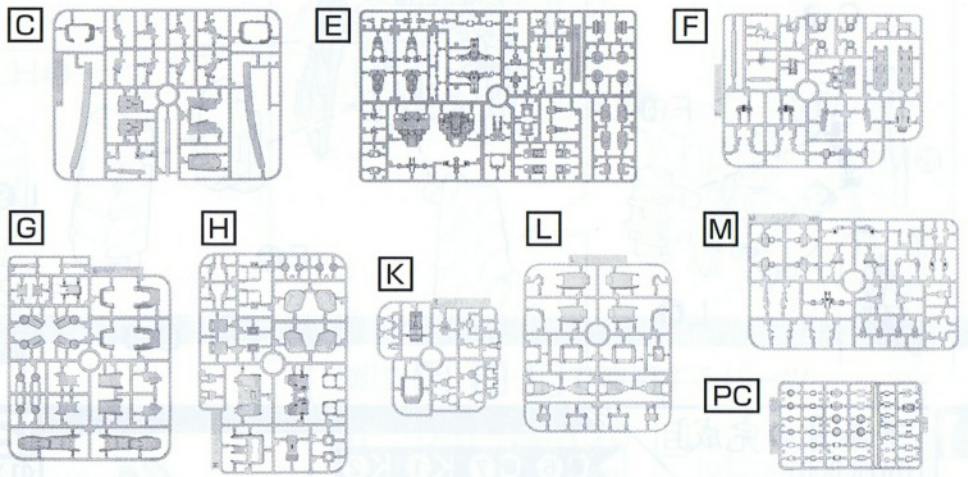

10 [腰部の組立]

(1) WAIST UNIT

▶ E21 E22 E25 M17 PC0 (×2) PCP

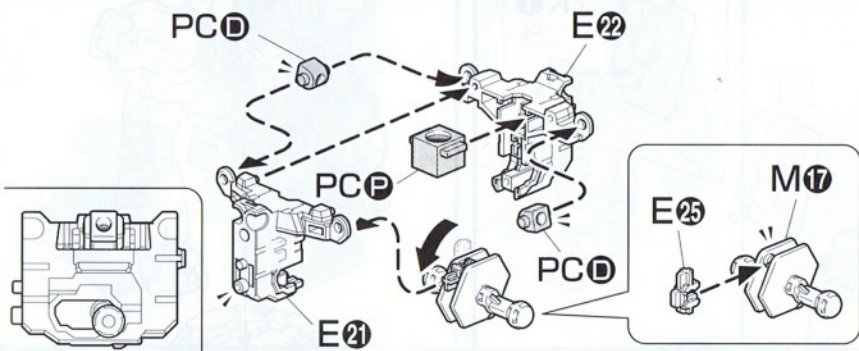

10 ▶ C14 C15 L6 M18

(2)

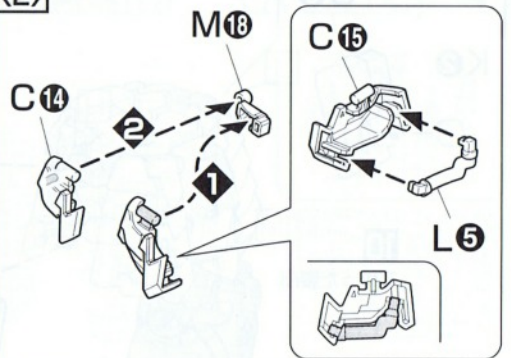

10 ▶ C12 C13 M15 M20

(3)

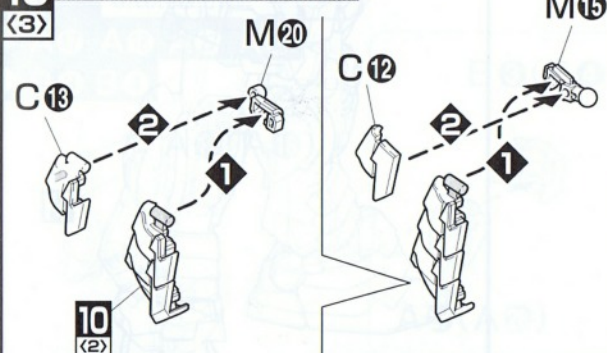

10 ▶ C18 C19 L8 M19

(4)

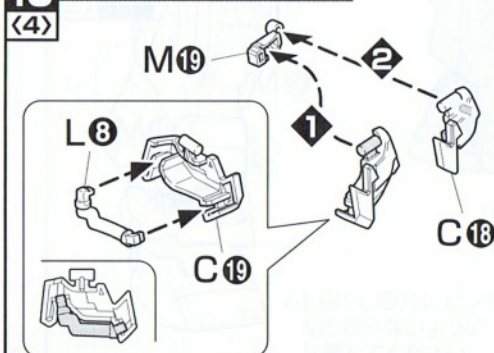

10 ▶ C17 M21

(5)

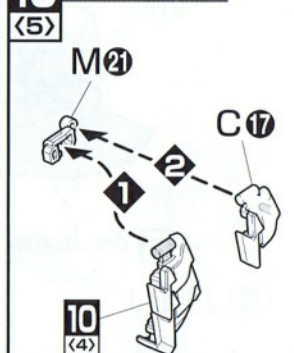

※組立図中の記号説明

! 反対側に取り付けるパーツ

! 向きに注意して組み立てる

【基本説明】 HOW TO
 【部品表】 PARTS LIST
 【胸部】 1 BODY UNIT
 【頭部】 2 HEAD UNIT
 【腕部】 3~6 ARM UNIT
 【脚部】 7~9 LEG UNIT
 【腰部】 10~12 WAIST UNIT
 【腕甲・盾】 13 GAUNTLET & SHIELD
 【武器】 16~20 WEAPONS
 【顯示台】 21 DISPLAY BASE
 【シール】 SEAL

10 ▶ C16 M16

(6)

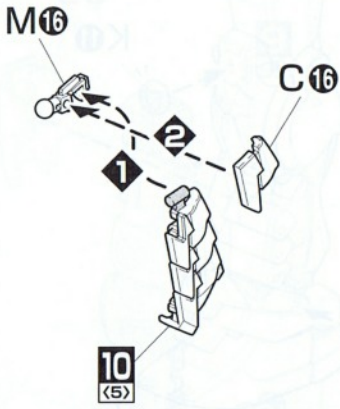

10 ▶ C5 G1 G2 G5 K3 L12

(7)

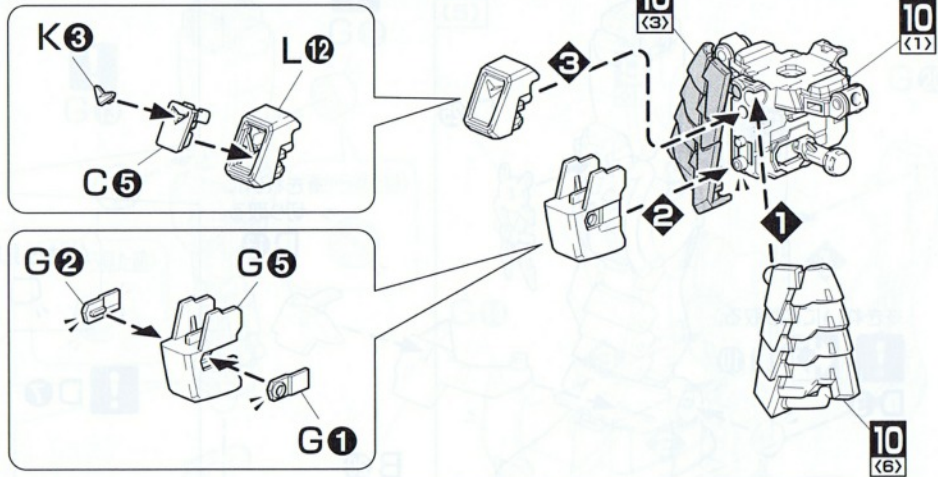

10 ▶ C9~C11 F13~F15 L1 L4 L9

(8)

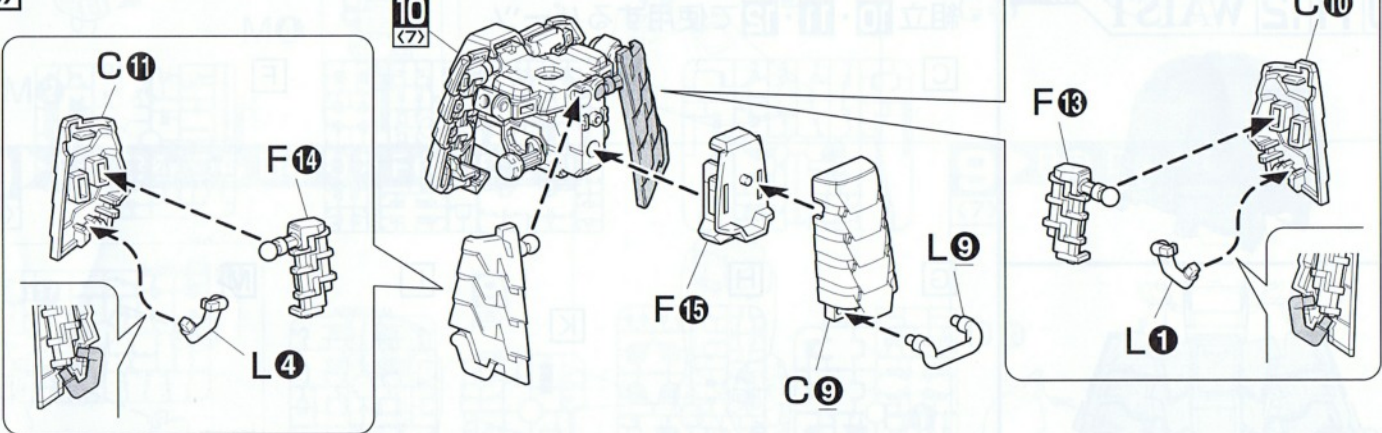

11 [下半身の完成] LOWER BODY

LOWER BODY

▶ C6 C7 K1 K2

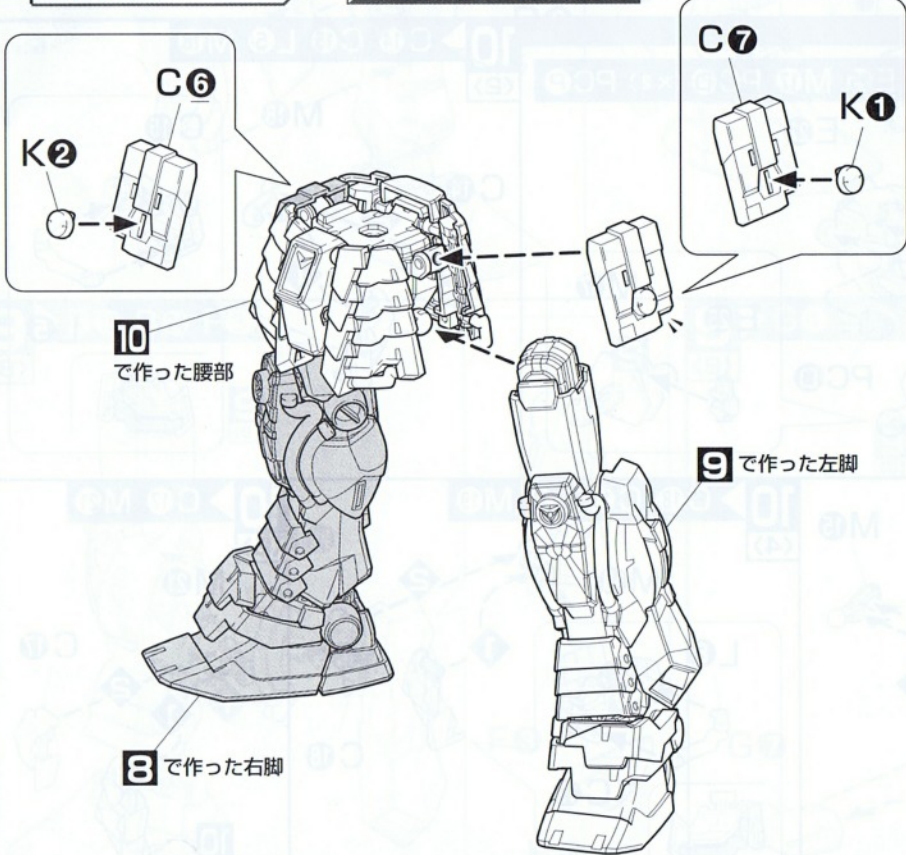

12 [完成] FINAL ASSEMBLE

(1) FINAL ASSEMBLE

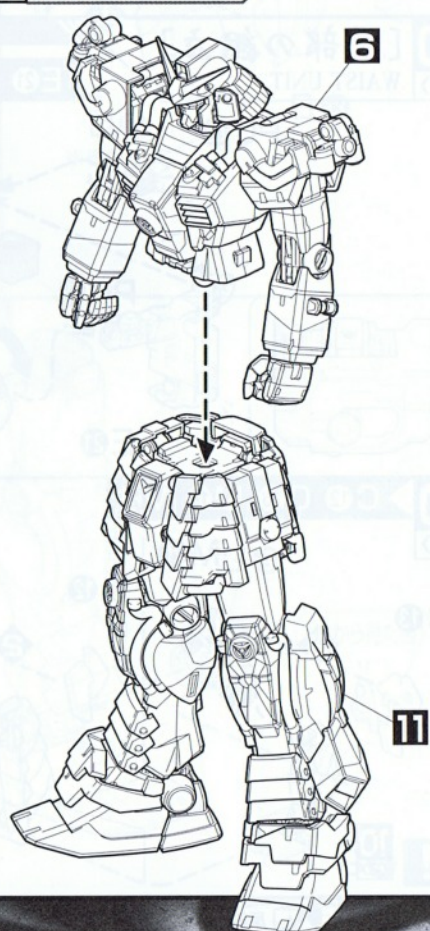

12 ▶ F16 H3 M22 M23 M29 M30 PCE

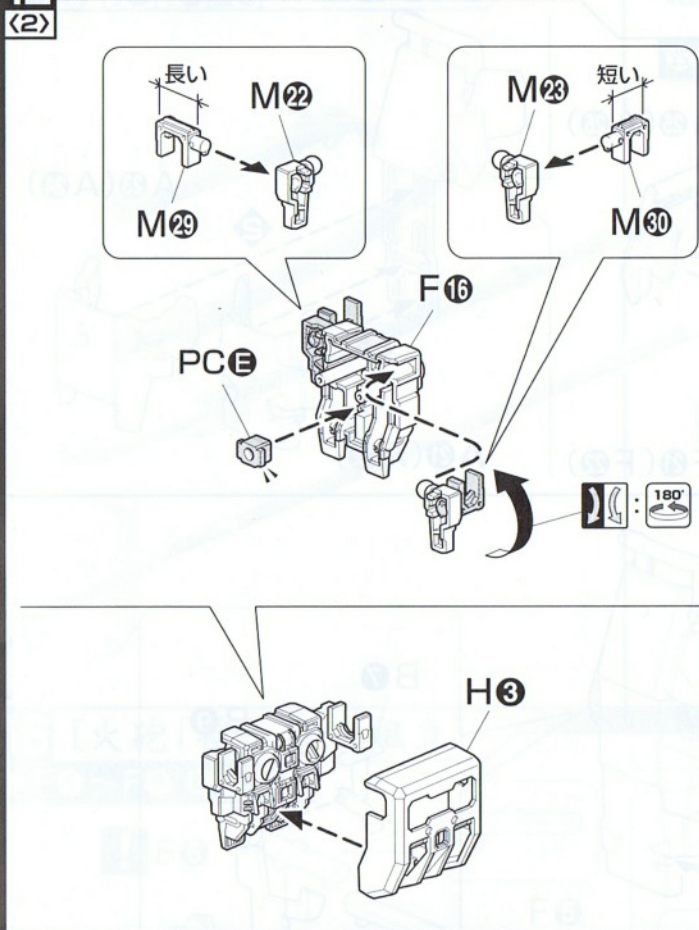

12 ▶ F17 ~ F20 M24 ~ M28

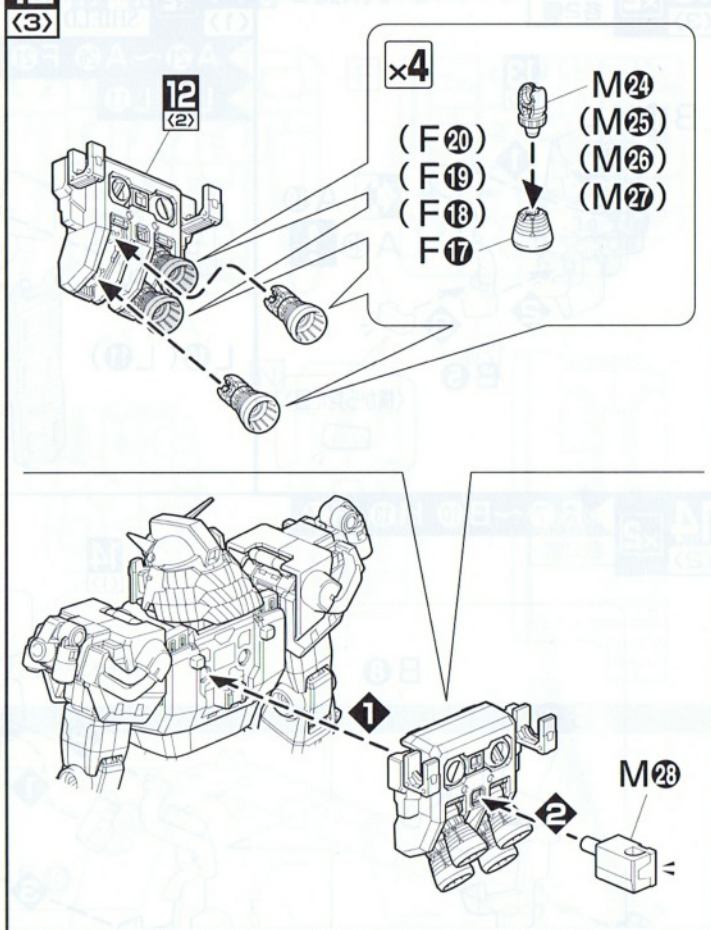

13 14 15 GAUNTLET & SHIELD

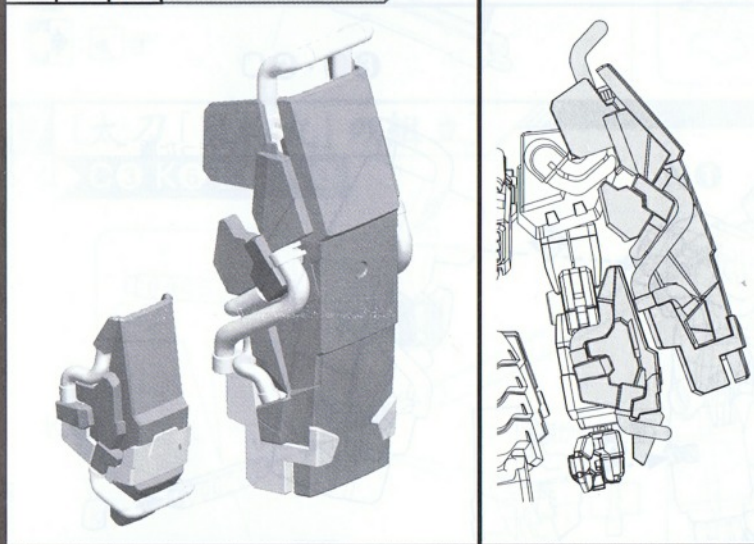

・組立 13・14・15 で使用するパーツ

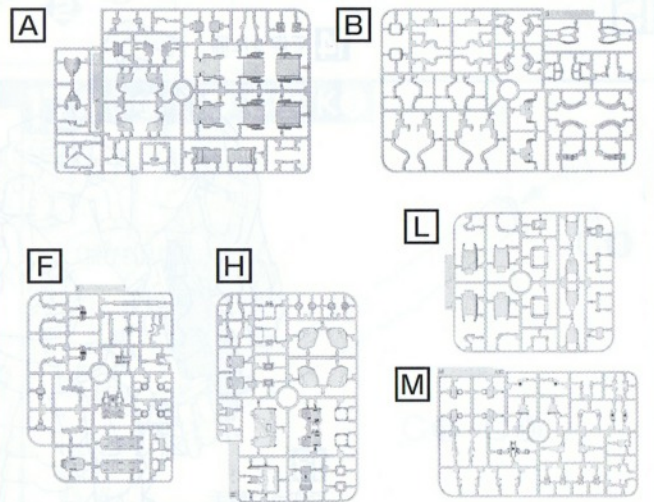

13 x2 [籠手の組立] GAUNTLET

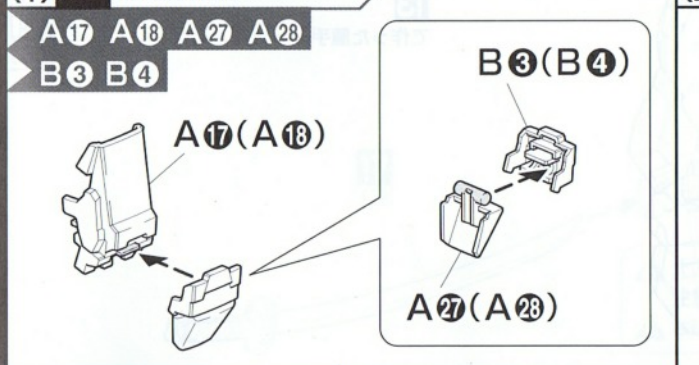

13 x2 ▶ M9 (x2) M10 (x2) L18 L19



※組立図中の記号説明
 180° 数値に合わせて回転させます。
 x2 部品を数値の個数作ります
 両側を同じように動かす

【基本説明】 HOW TO
 【部品表】 PARTS LIST
 【胸部】 1 BODY UNIT
 【頭部】 2 HEAD UNIT
 【腕部】 3 ~ 6 ARM UNIT
 【脚部】 7 ~ 9 LEG UNIT
 【腰部】 10 ~ 12 WAIST UNIT
 【籠手】 + 【盾】 13 ~ 15 GAUNTLET & SHIELD
 【武器】 16 ~ 20 WEAPONS
 【飾り台】 21 DISPLAY BASE
 【シール】 SEAL

13 x2 A19 A20 B5 B6 各2個

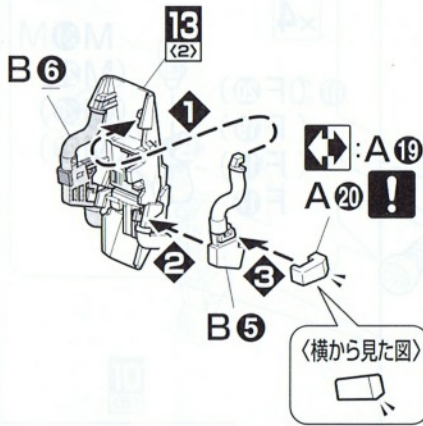

14 x2 [盾の組立] SHIELD 各2個

A21~A26 F21 F22 L10 L11

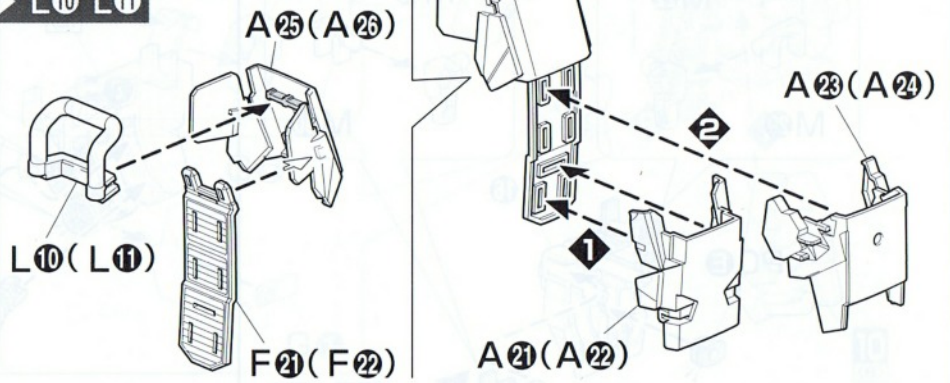

14 x2 B7~B10 H13 H14 各2個

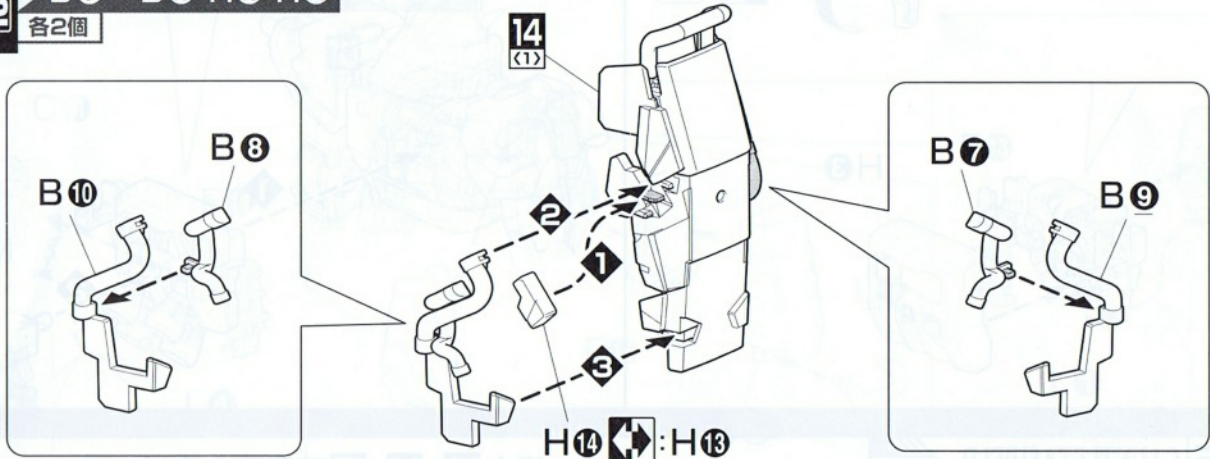

15

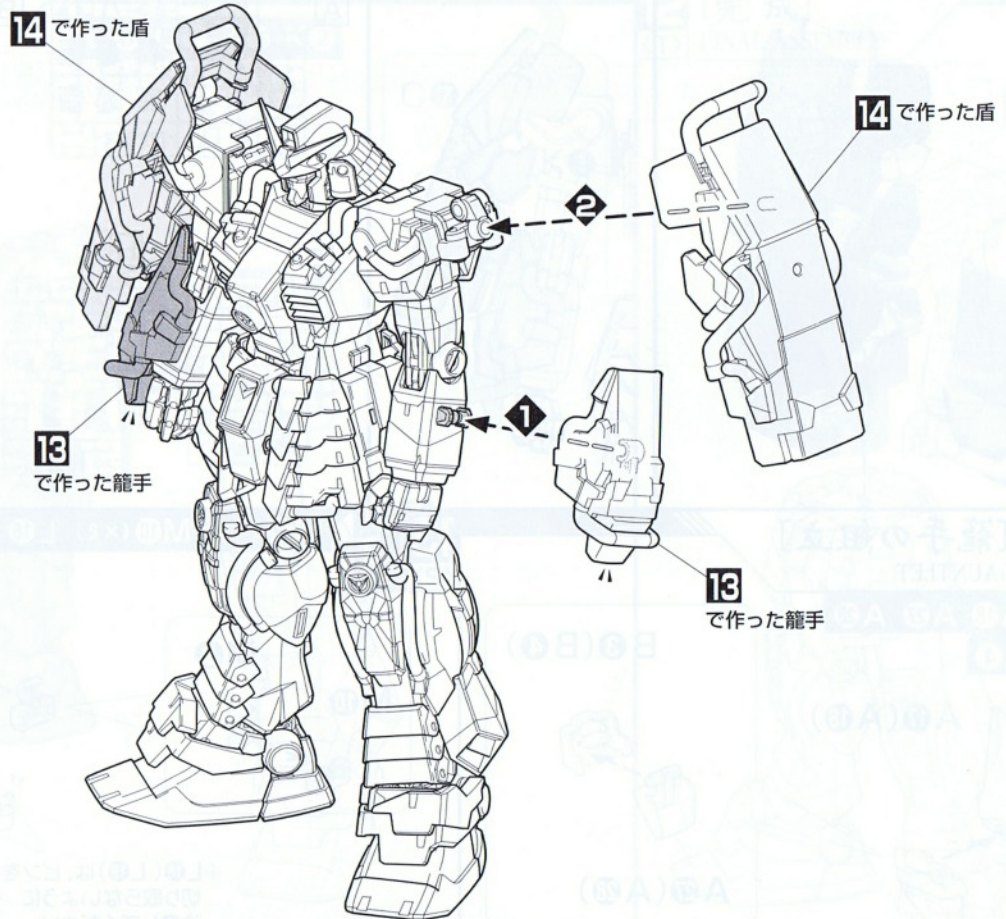

※組立図中の記号説明

! 向きに注意して組み立てる

↔ 反対側に取り付けるパーツ

x2 部品を数値の個数作ります

16 17 18 19 20 WEAPONS

・組立 16・17・18・19・20 で使用するパーツ

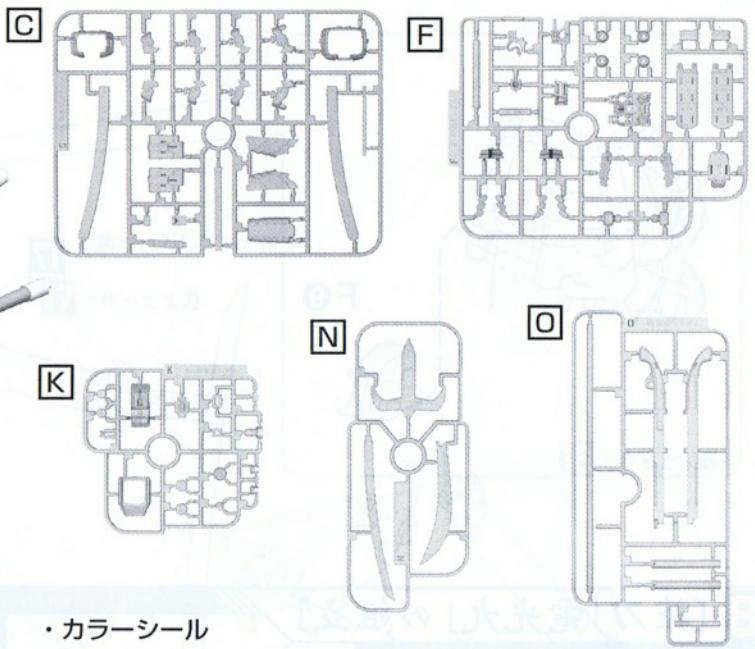

・カラーシール

16 [火砲「種子島」の組立]

▶ F5 ~ F8 O2 O3

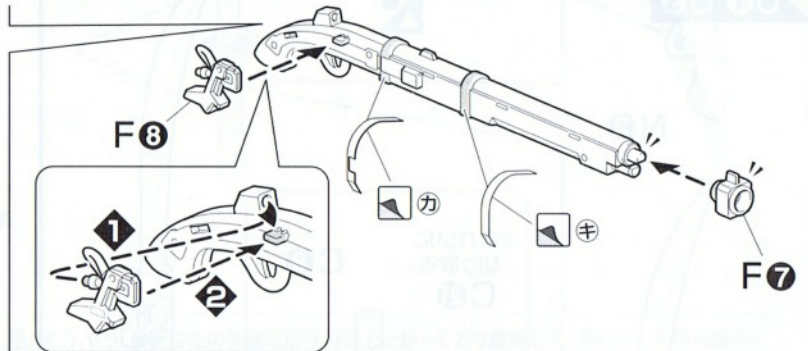
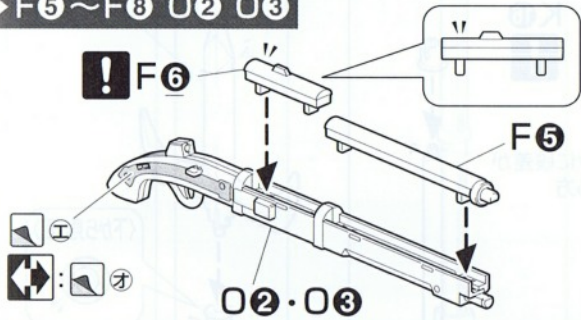

17 [太刀「日輪丸」の組立]

<1> ▶ C3 K6 K9 N1

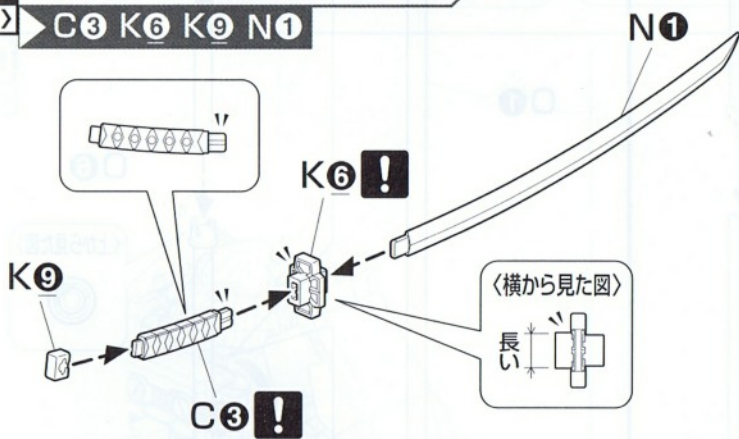

17 ▶ C1 C4 C20 K7

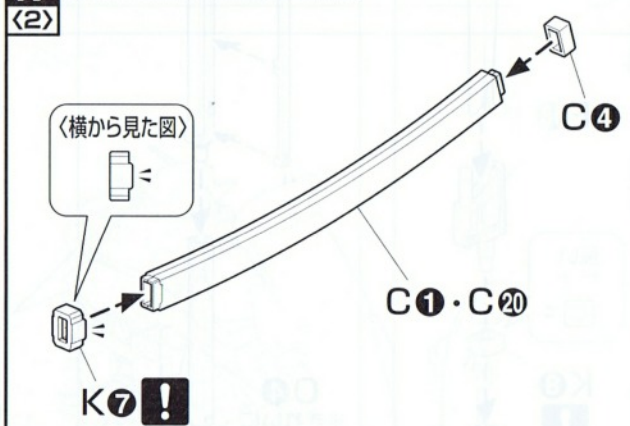

17 <3>

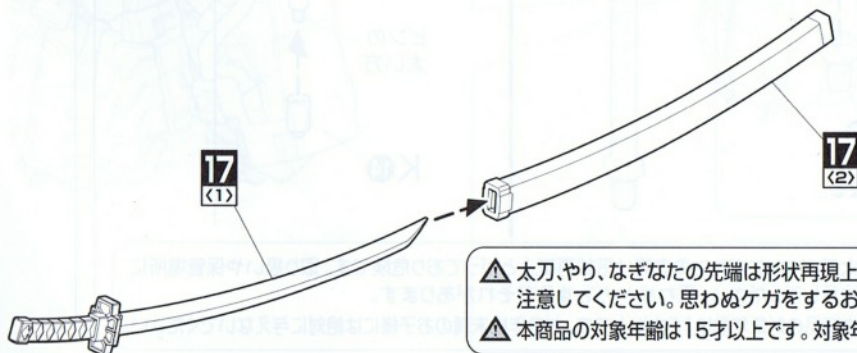

⚠ 太刀、やり、なぎなたの先端は形状再現上とがっており危険です。取り扱いや保管場所に注意してください。思わぬケガをするおそれがあります。
 ⚠ 本商品の対象年齢は15才以上です。対象年齢未満のお子様には絶対に与えないでください。

【基本説明】 HOW TO
 【部品表】 PARTS LIST
 【胸部】1 BODY UNIT
 【頭部】2 HEAD UNIT
 【腕部】3~6 ARM UNIT
 【脚部】7~9 LEG UNIT
 【腰部】10~12 WAIST UNIT
 【籠手】+【盾】13~15 GAUNTLET & SHIELD
 【武器】16~20 WEAPONS
 【飾り台】21 DISPLAY BASE
 【シール】 SEAL

17 ▶ F9
 (4)

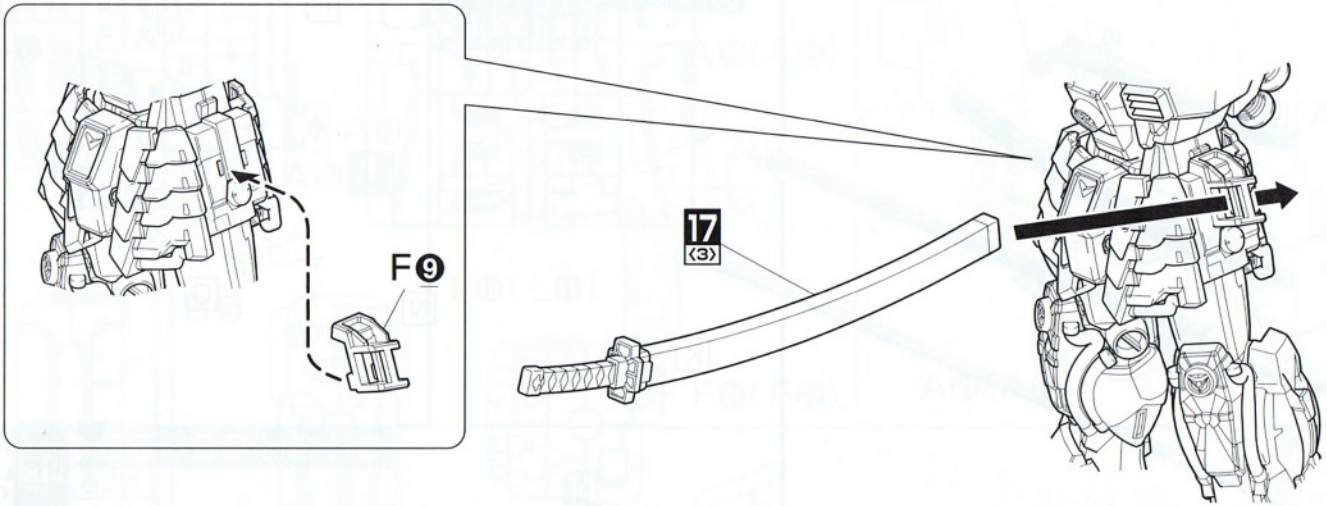

18 [薙刀「電光丸」の組立]

▶ C8 C21 F10 K8 K10 N2
 ▶ O4 O6

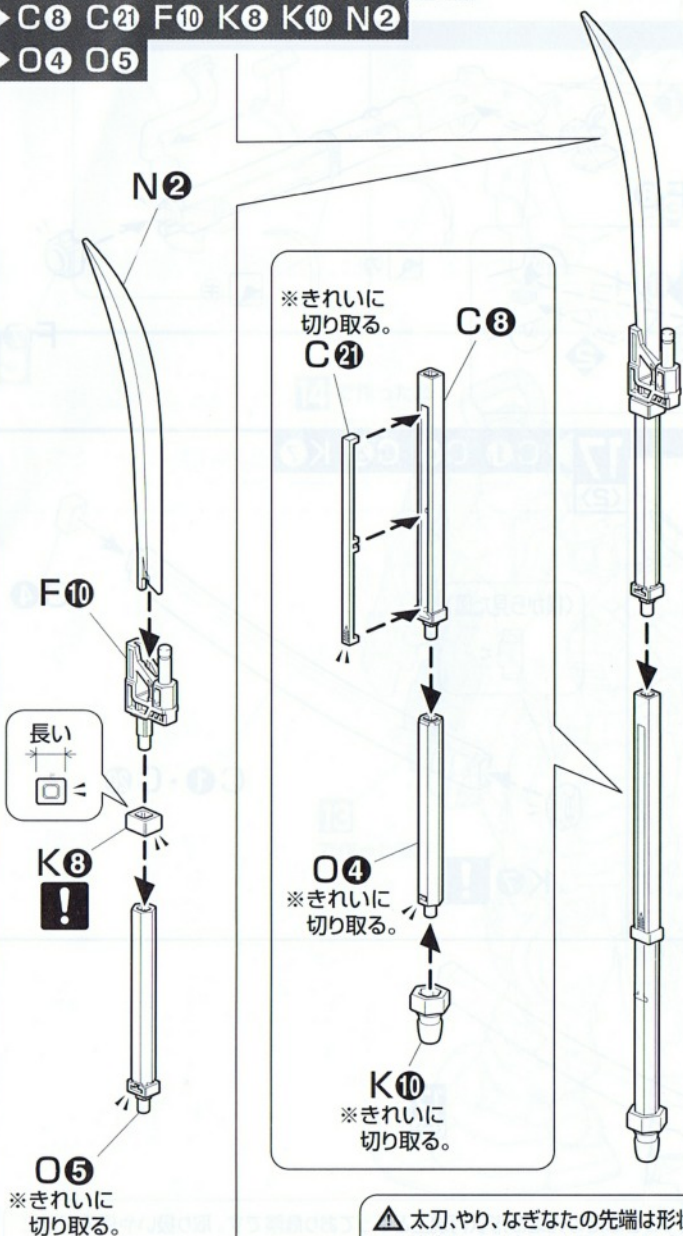

19 [槍「散光丸」の組立]

▶ K14~K16 N3 O1 O6

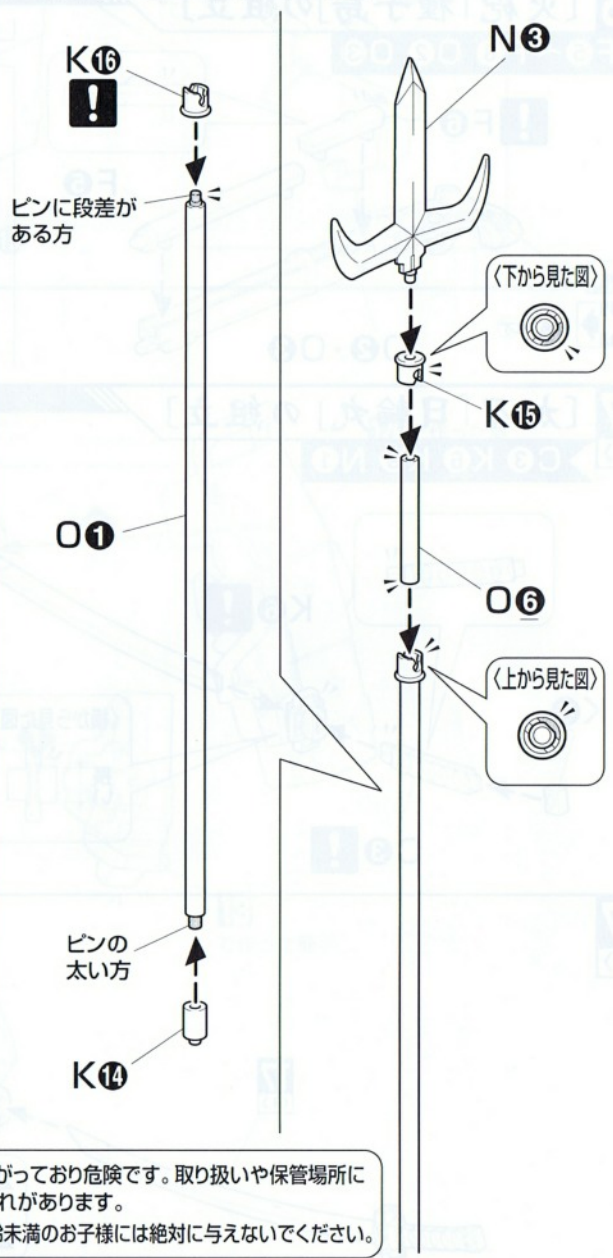

⚠ 太刀、やり、なぎなたの先端は形状再現上とがっており危険です。取り扱いや保管場所に注意してください。思わぬケガをするおそれがあります。
 ⚠ 本商品の対象年齢は15才以上です。対象年齢未満のお子様には絶対に与えないでください。

20 [武器の装備]
WEAPONS EQUIPMENT

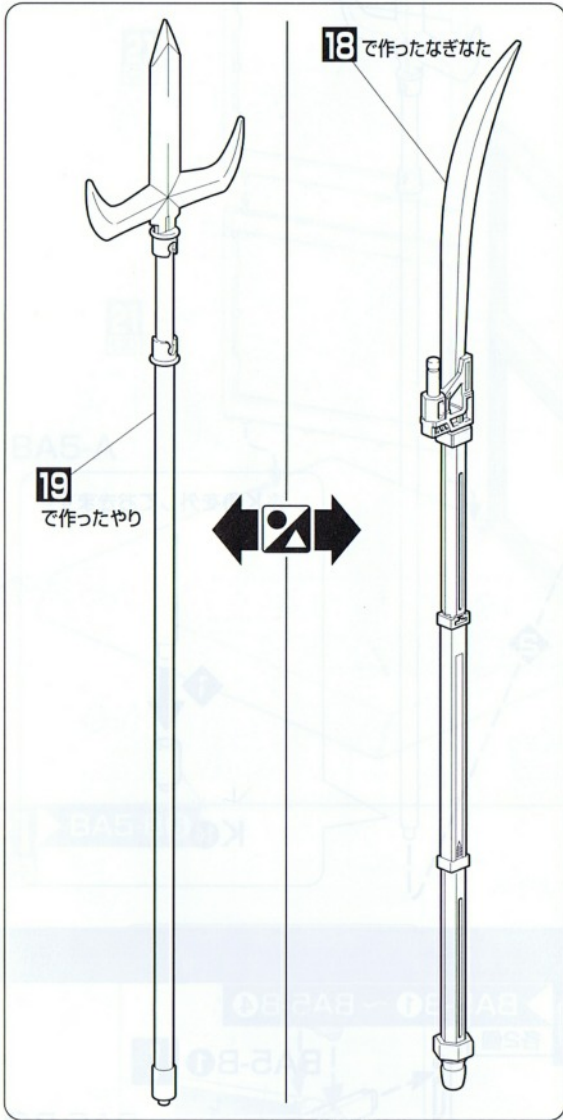

※鞘から外しておきます。

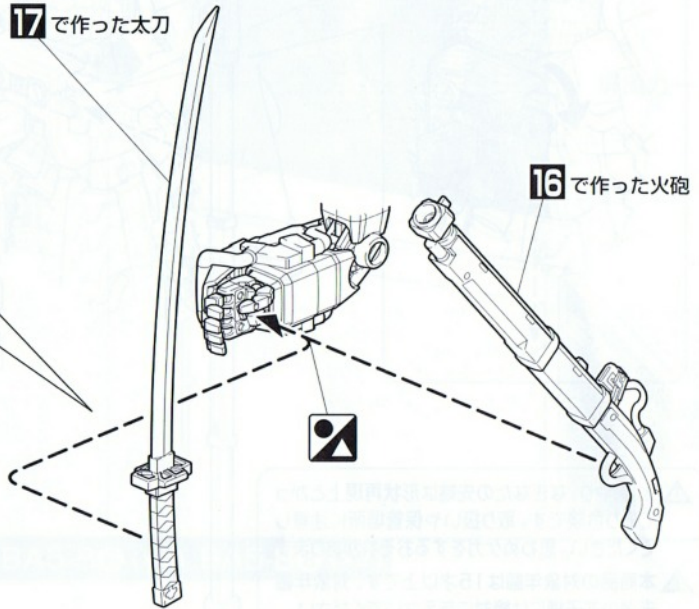

- ⚠ 太刀、やり、なぎなたの先端は形状再現上とがっており危険です。取り扱いや保管場所に注意してください。思わぬケガをするおそれがあります。
- ⚠ 本商品の対象年齢は15才以上です。対象年齢未満のお子様には絶対に与えないでください。

20
(2)

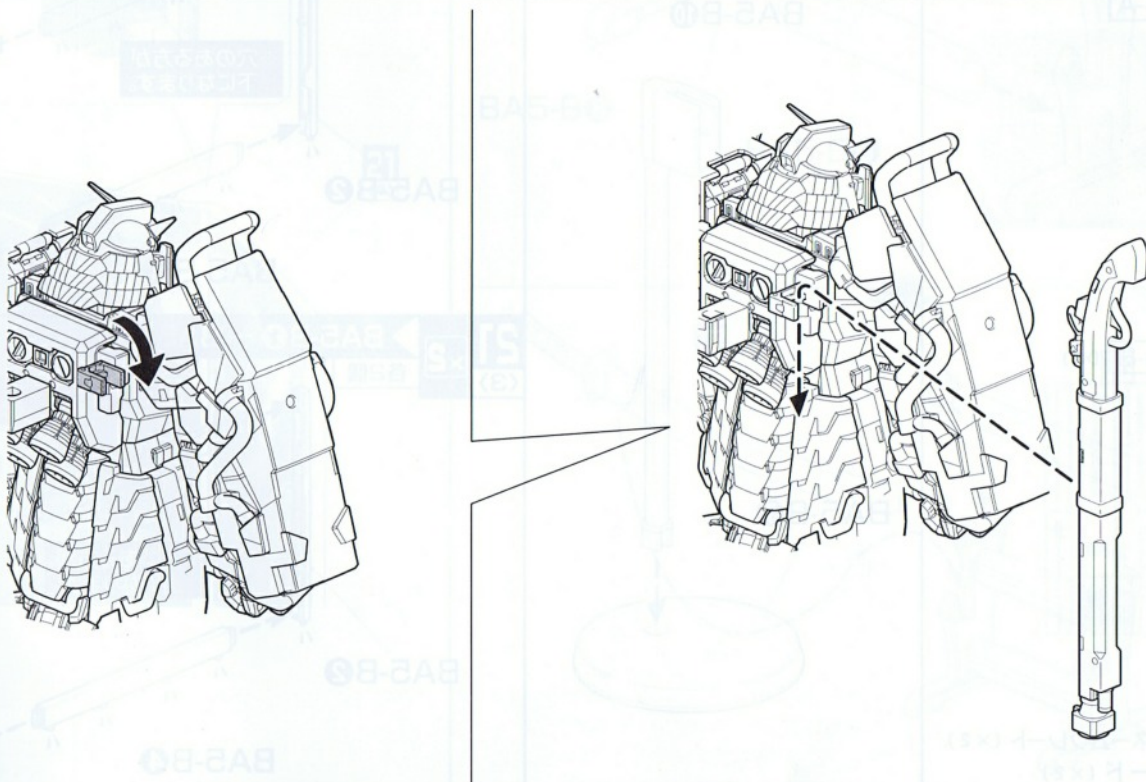

※組立図中の記号説明

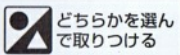

[基本説明]
HOW TO

[部品表]
PARTS LIST

[胸部] 1
BODY UNIT

[頭部] 2
HEAD UNIT

[腕部] 3~6
ARM UNIT

[脚部] 7~9
LEG UNIT

[腰部] 10~12
WAIST UNIT

[籠手]+(盾) 13~15
GAUNTLET & SHIELD

[武器] 16~20
WEAPONS

[飾り台] 21
DISPLAY BASE

[シール]
SEAL

20 (3)

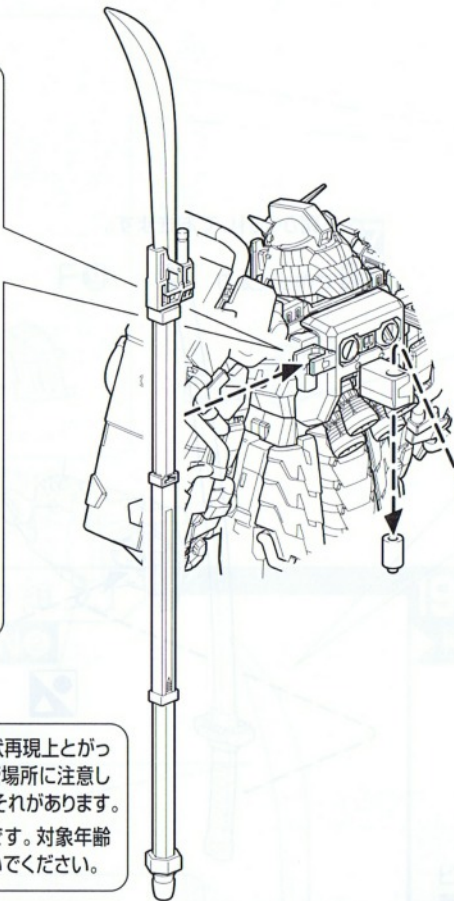
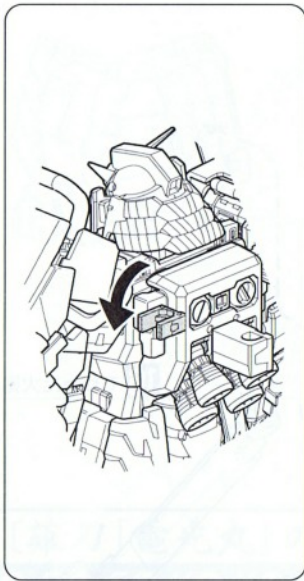

⚠ 太刀、やり、なぎなたの先端は形状再現上とがって
おり危険です。取り扱いや保管場所に注意し
てください。思わぬケガをするおそれがあります。
⚠ 本商品の対象年齢は15才以上です。対象年齢
未満のお子様には絶対に与えないください。

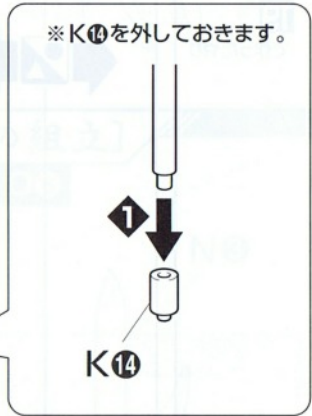

21 DISPLAY BASE

・組立21で使用するパーツ

BA5-A



BA5-B (x2)

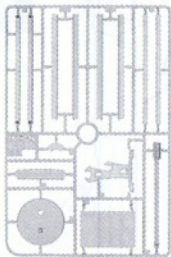

・木札用ネームプレート (x2)
・屏風カード (x2)

21 [飾り台の組立]

<1> DISPLAY BASE

BA5-B7 BA5-B10
x2 各2個

BA5-B10

BA5-B7

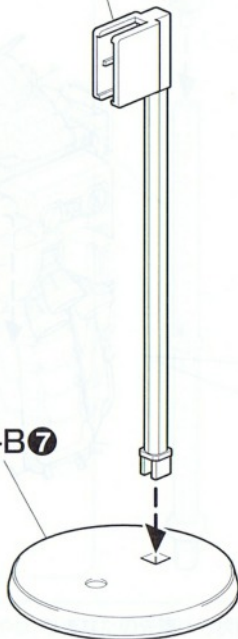

21 x2 BA5-B1 ~ BA5-B4
<2> 各2個

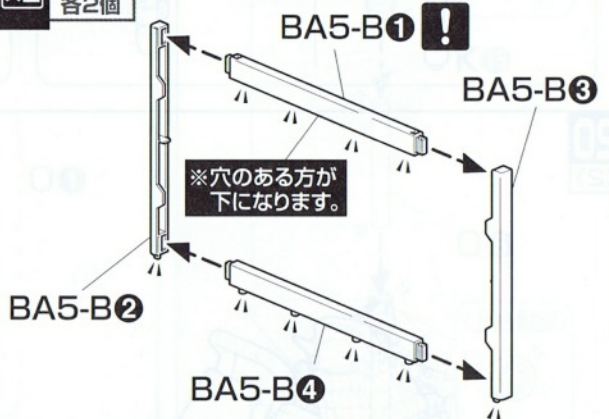

21 x2 BA5-B1 ~ BA5-B4
<3> 各2個

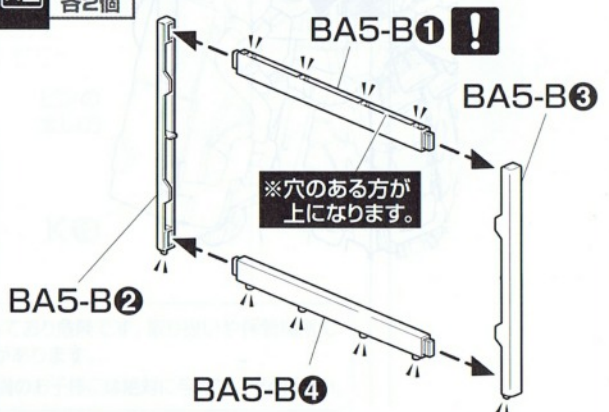

21 ▶ BA5-A

(4)

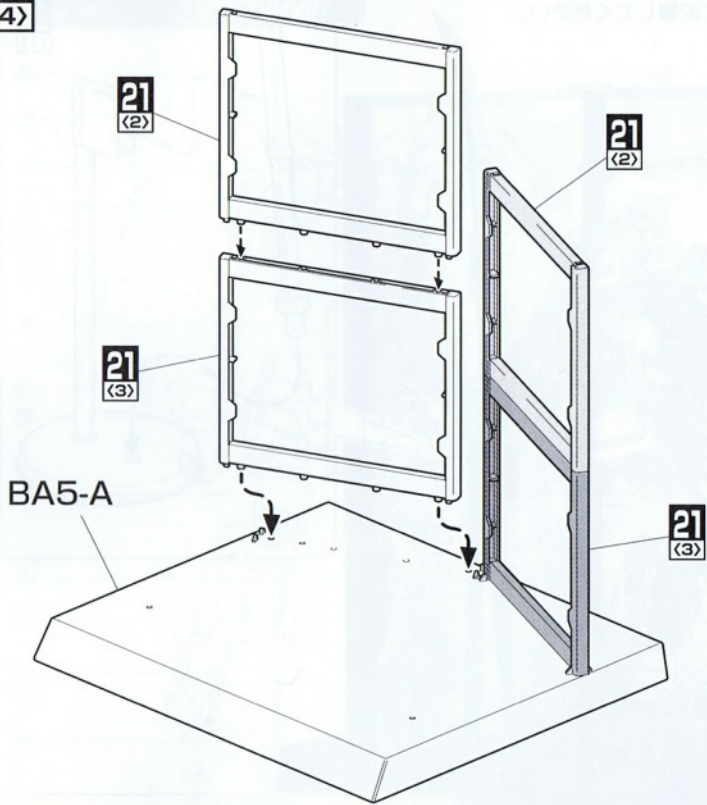

※パッケージ等を参考に
屏風カードを入れてください。



21 ▶ BA5-B⑥

(5)

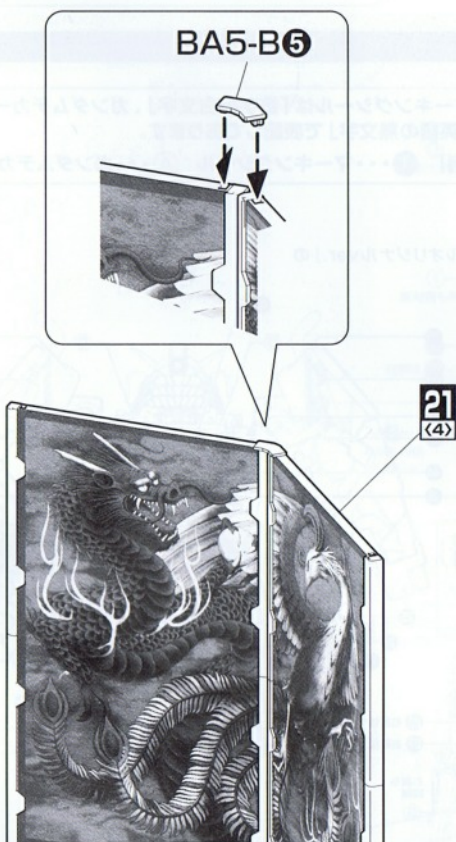

21 ▶ BA5-B⑥ (×2) BA5-B⑧ (×2)

(6)

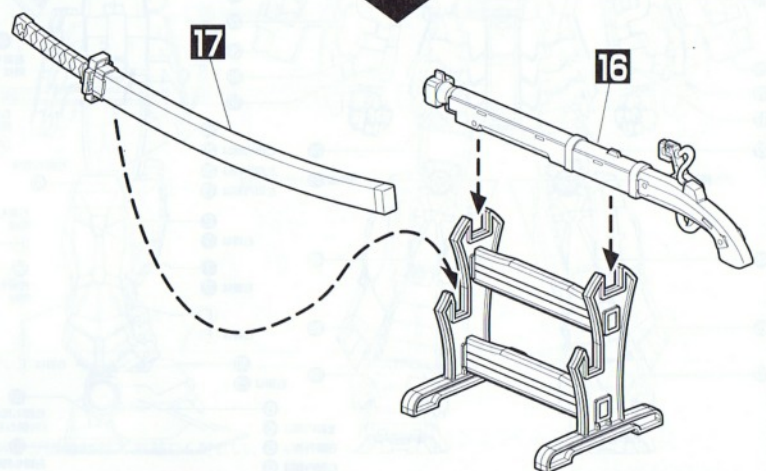
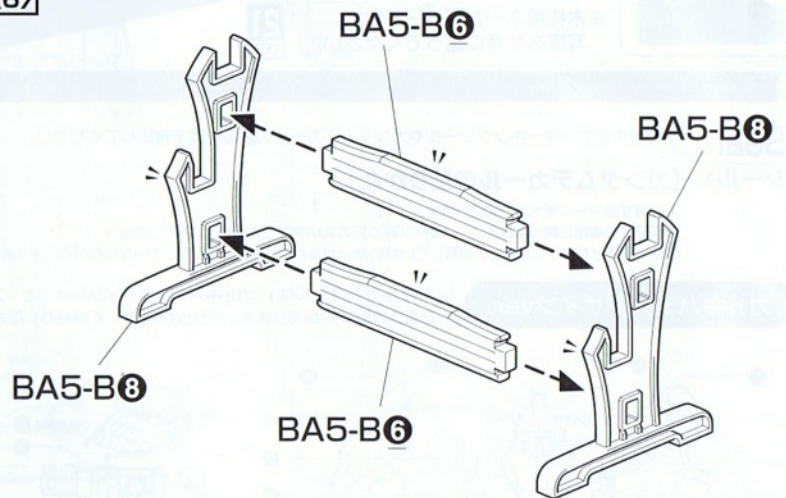

【基本説明】
HOW TO

【部品表】
PARTS LIST

【胸部】
BODY UNIT

【頭部】
HEAD UNIT

【腕部】
ARM UNIT

【脚部】
LEG UNIT

【腰部】
WAIST UNIT

【鎧手】+【盾】
GAUNTLET & SHIELD

【武器】
WEAPONS

【飾り台】
DISPLAY BASE

【シール】
SEAL

(基本説明) HOW TO

(部品表) PARTS LIST

(胸部) 1 BODY UNIT

(頭部) 2 HEAD UNIT

(腕部) 3~6 ARM UNIT

(脚部) 7~9 LEG UNIT

(腰部) 10~12 WAIST UNIT

(籠手)+(盾) 13~15 GAUNTLET & SHIELD

(武器) 16~20 WEAPONS

(飾り台) 21 DISPLAY BASE

(シール) SEAL

21 BA5-B9

(7)

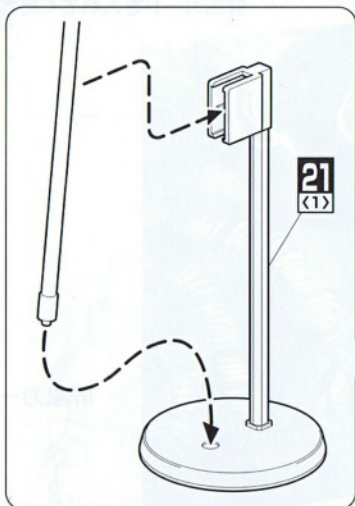

21 (1)

木札風ネームプレート

BA5-B9

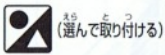

BA5-B9

木札風ネームプレート



※木札風ネームプレートは写真を参考に貼ってください。

21 (6)

※写真を参考に配置してください。

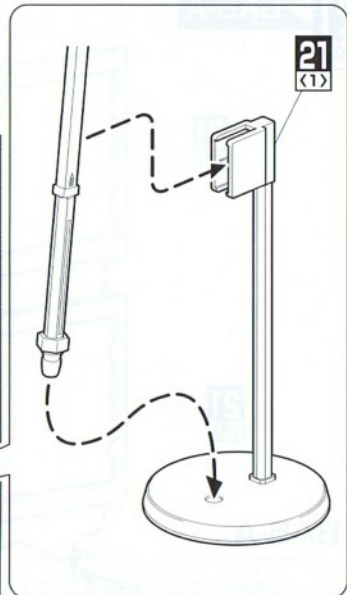

21 (1)

- ⚠ 太刀、やり、なぎなたの先端は形状再現上とがっており危険です。取り扱いや保管場所に注意してください。思わぬケガをするおそれがあります。
- ⚠ 本商品の対象年齢は15才以上です。対象年齢未満のお子様には絶対に与えないでください。

Seal

下の図を見て、マーキングシールやガンダムデカールの貼る位置を確認してください。

〈シール〉【ガンダムデカールの貼りかた】

1. 転写するマークを大きめに切ります。
2. 転写する場所に軽く押さえ、ボールペン等の先の丸い物で上から軽くこすりつけます。
3. シート部分を静かにはがし、転写していない部分があれば、もう一度転写していない部分をこすります。

マーキングシールは「数字の白文字」、ガンダムデカールは「英語の黒文字」で表記してあります。

【例】 ①・・・マーキングシール (A)・・・ガンダムデカール

カトキハジメデザインver.

※本商品のデカールは、「カトキハジメデザインver.」と「プラモデルオリジナルver.」の2通りの貼り方があります。どちらか選択してお貼りください。

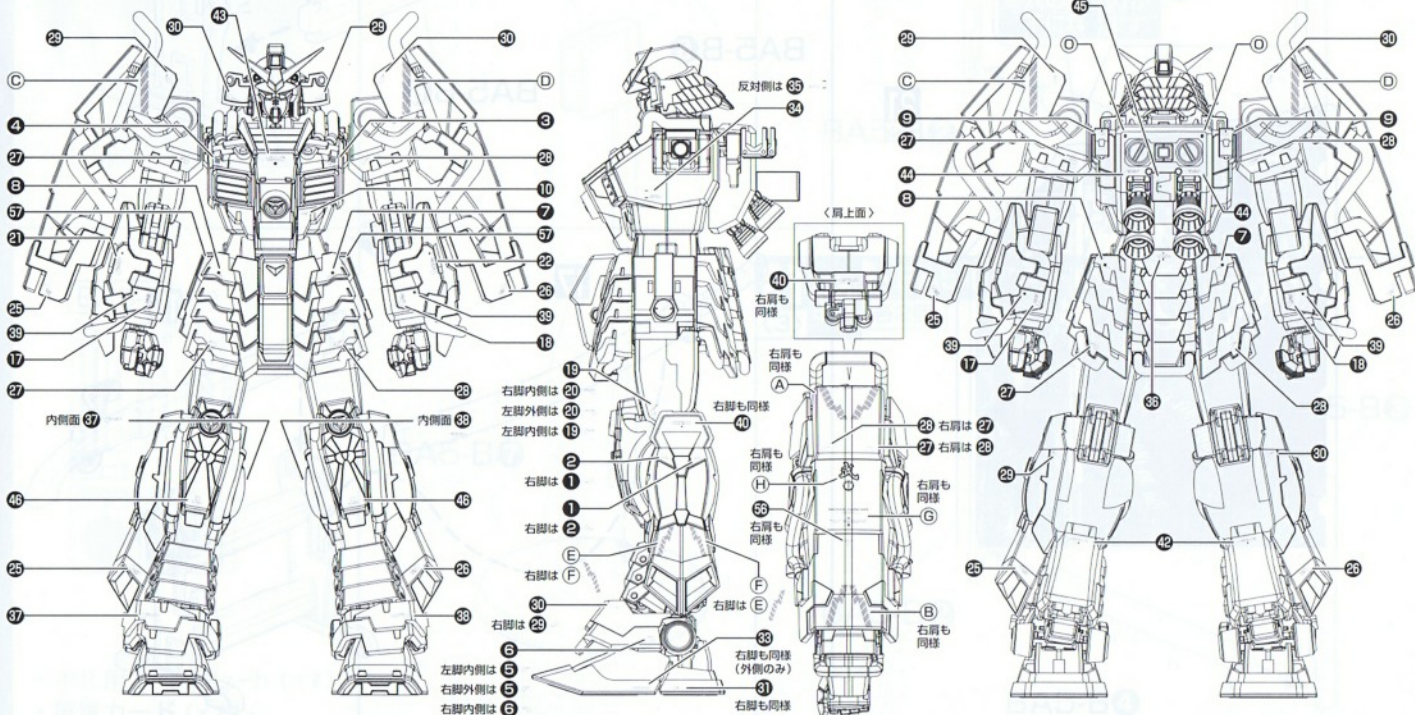

プラモデルオリジナルver.

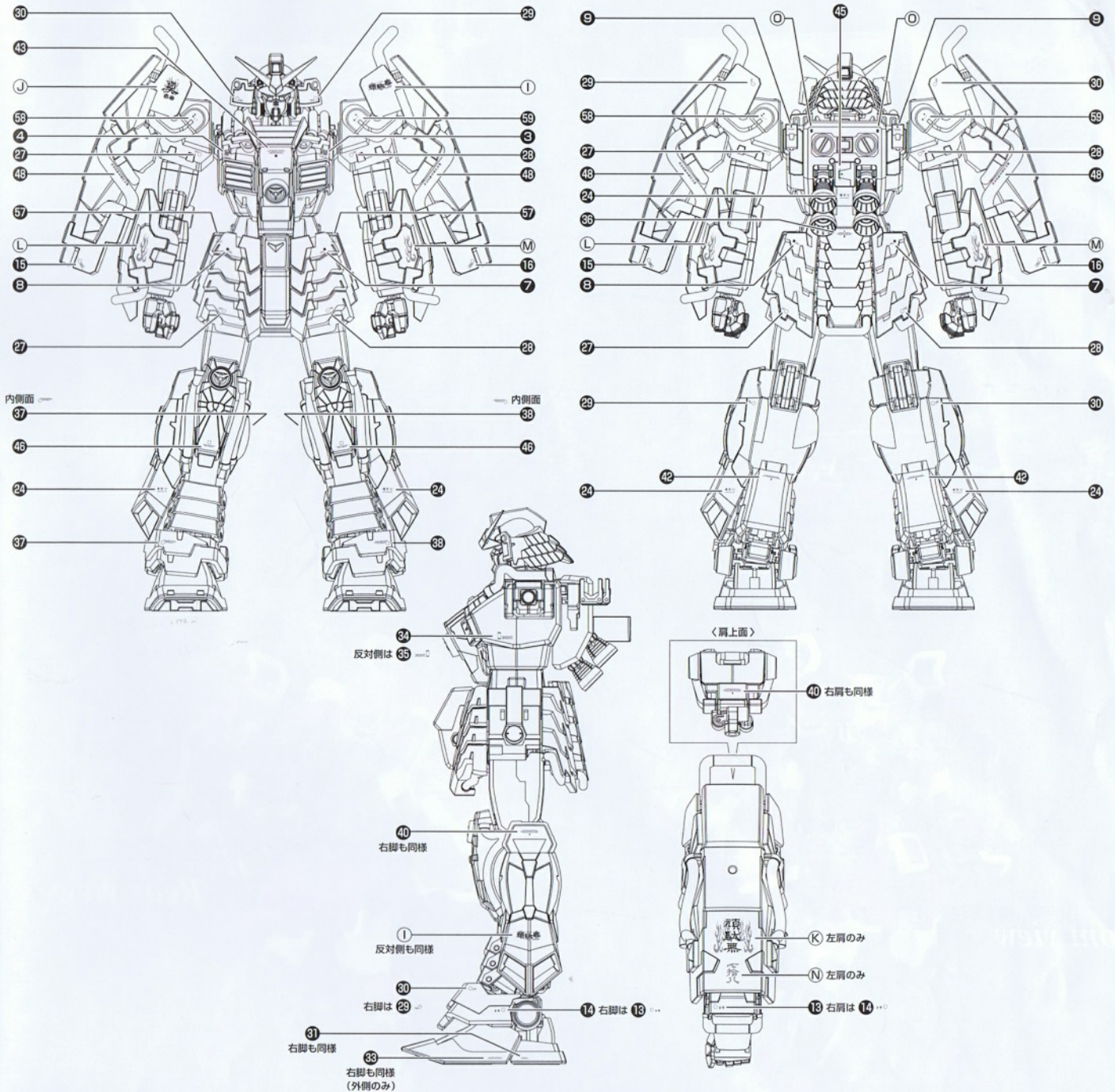

武器のマーキングは共通です。

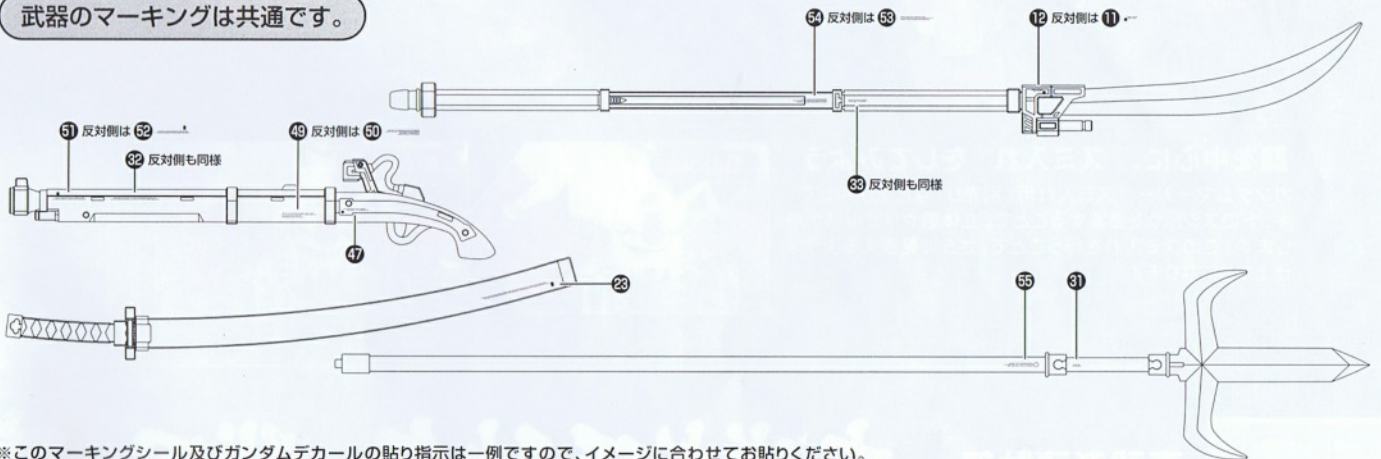

※このマーキングシール及びガンダムデカールの貼り指示は一例ですので、イメージに合わせてお貼りください。
余ったマーキングシールやガンダムデカールは好きな所に貼ってください。

【基本説明】
HOW TO

【部品表】
PARTS LIST

【胸部】
BODY UNIT

【頭部】
HEAD UNIT

【腕部】
ARM UNIT

【脚部】
LEG UNIT

【腰部】
WAIST UNIT

【盾・手甲】
GAUNTLET & SHIELD

【武器】
WEAPONS

【脚台】
DISPLAY BASE

【シール】
SEAL

SHIN MUSHA GUNDAM DISPLAY IMAGE



Front view



Rear view

顔を中心に、「スミ入れ」をしてみよう

ガンダムマーカ―/スミ入れ用(別売り)などを使用して、キットのスジ彫りを塗装することで、立体感やリアル感が増します。このスミ入れを行うことで、さらに見違えるような仕上がりになります。



真武者頑駄無
戦国の陣
マスターグレードモデル

真武者頑駄無 戦国の陣